



MASSEY FERGUSON

MF 7S

155-220 PS

EINE MODERNE UND ZUVERLÄSSIGE
ERFAHRUNG FÜR DIE LANDWIRTSCHAFT



MF 7S

Der ultimative Traktor für Ihre Feldarbeit

„Die neuen MF 7S Traktoren, bei denen die modernsten und zuverlässigsten Technologien zum Einsatz kommen, sind auf höchste Effizienz und geringe Betriebskosten ausgelegt.“

Mit dem MF 7S setzt Massey Ferguson sein Versprechen fort, zuverlässige, einfach zu bedienende und wartungsarme Traktoren zu bauen, die in landwirtschaftlichen Betrieben vielseitig und mit größter Effizienz eingesetzt werden können, um die Erträge zu erhöhen.

Die MF 7S eignen sich hervorragend für viele verschiedene Anwendungen und wurden speziell entwickelt, um den Anforderungen professioneller Landwirte optimal gerecht zu werden, von Mischbetrieben über Ackerbaubetriebe bis hin zu Lohnunternehmen.

Die Baureihe bietet eine große Auswahl an Motoren, Getrieben, Kabinenvarianten, Hydrauliksystemen und Zapfwellen-Optionen, sodass Sie Ihren MF 7S genau für Ihren Bedarf zusammenstellen können.

In der Baureihe MF 7S arbeiten Motor, Getriebe, Lenkung, Zapfwelle und Hydrauliksystem in perfekter Harmonie, um die in Ihrem landwirtschaftlichen Betrieb anfallenden Arbeiten effizient zu erledigen. Diese Ausgewogenheit garantiert eine einfache und präzise Bedienung beim Fahren auf der Straße, bei Arbeiten auf dem Feld oder beim Rangieren auf dem Hof.

Mit seinen verschiedenen Modellen und Ausstattungen ist der MF 7S immer die perfekte Wahl.

MF 7S

KRAFTVOLLES DESIGN FÜR MEHR PRODUKTIVITÄT

Die Frontansicht des neuen MF 7S zieht alle Blicke auf sich: Eingerahmt von dem neuen Retro-Design und dem neuen grauen MF-Säbeldesign steht das einzigartige Dreiecks-Logo von Massey Ferguson im Mittelpunkt des Frontdesigns. Diese wunderschönen Designelemente, inspiriert von der langen Tradition von Massey Ferguson, finden sich auch beim preisgekrönten MF 8S wieder.

Die AGCO Power 6-Zylinder Motoren liefern in Kombination mit Dyna-6 oder Dyna-VT Getrieben dank Motor-Power Management genau dann besonders viel Leistung, wenn diese benötigt wird, sodass Sie jede Aufgabe effizienter und produktiver erledigen können.

Aktuelle Smart Farming Technologien wie MF Guide-Spurführung, ISOBUS Anwendungen sowie MF Section Control & Rate Control von Massey Ferguson unterstützen Sie dabei, das volle Potenzial dieses ausgereiften Traktors zu nutzen – und das bei verbessertem Komfort und hoher Bedienerfreundlichkeit.

DER NEUE MF 7S WIRD SIE MIT SEINEM MODERNEN, KRAFTVOLLEN NEUEN DESIGN UND DEN NEUEN FUNKTIONEN SOFORT IN SEINEN BANN ZIEHEN UND SIE ALS AUßERORDENTLICH HILFREICHER PARTNER BEI DER FELDARBEIT UNTERSTÜTZEN.

KONZIPIERT FÜR SMART FARMING UND OPTIMALE KONNEKTIVITÄT



8 LEBEN FÜR DEN KOMFORT

20

- Ihr MF 7S auf einen Blick 6
- Leben für den Komfort 8
- Für mehr Komfort – Die Essential-Version 14
- Für mehr Komfort – Die Efficient-Version 16
- Für mehr Komfort – Die Exclusive-Version 18
- Entwickelt für Smart Farming Lösungen und optimale Konnektivität 20
- Entwickelt für optimale Leistung – Effiziente Motorleistung 26
- Hocheffiziente Getriebe 28
- Für Flexibilität und hervorragende Zugkraft 34
- Für harte Arbeit – Hydraulik und Zapfwelle 36
- Für maximale Einsatzsicherheit – Eine neue Ära von Services und Kundenunterstützung 42
- Ihr MF 7S ist so einzigartig wie Ihr landwirtschaftlicher Betrieb – Optionale Ausstattung 48

MAXIMALE EINSATZBEREITSCHAFT EINE NEUE ÄRA VON SERVICE UND KUNDENUNTERSTÜTZUNG



26 OPTIMALE LEISTUNG EFFIZIENTE MOTORLEISTUNG

42

28 HOCHEFFIZIENTE GETRIEBE

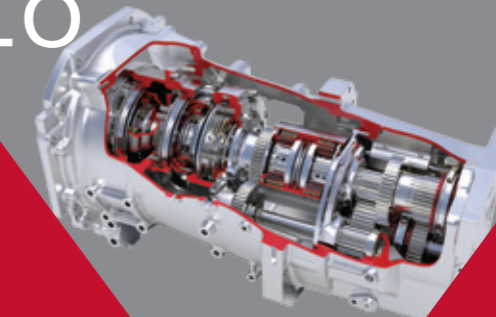

IHR MF 7S AUF EINEN BLICK

Konzipiert für ultimative Effizienz – der neue MF 7S ist mit den modernsten und zuverlässigsten Technologien ausgestattet, um starke Leistung bei geringen Betriebskosten zu gewährleisten.

Effiziente Getriebe, Abgasstufe-5-konform dank eines ausgereiften All-in-One-Systems, niedriger Kraftstoffverbrauch, lange Wartungsintervalle sowie beeindruckende Zug- und Hubkräfte in Kombination mit niedrigen Wartungskosten – die Baureihe MF 7S macht Ihr landwirtschaftliches Unternehmen einfach rentabler.

MIT FÜNF VERSCHIEDENEN MODELLVARIANTEN IST DIE BAUREIHE MF 7S IMMER DIE PERFEKTE WAHL

	MF 7S.155	MF 7S.165	MF 7S.180	MF 7S.190	MF 7S.210
Motor	AGCO Power – Stufe 5 – All-in-One Technologie				
Hubraum	6-Zylinder, 6,6 Liter				
Getriebe	Dyna-6		–		
	Dyna-VT				
Max. Leistung	155	165	180	190	210
Max. Leistung mit EPM (PS)	175	185	210	220	220
Max. Drehmoment bei 1.500 U/min (Nm)	700	725	750	850	860
Max. Drehmoment bei 1.500 U/min mit EPM (Nm)	750	800	860	925	925

Ultimativer Komfort für einen produktiveren Arbeitstag

- Die Kabinen- und Vorderachsfederung verbessert den Fahrkomfort, während das Armaturenbrett mit Farbdisplay über den gesamten Arbeitstag hinweg eine bessere Sicht ermöglicht.
- Um Ihren Anforderungen optimal gerecht zu werden, können Sie unter vier Ausstattungsvarianten auswählen.
- Die neue Armlehne bietet beste Ergonomie und Bedienmöglichkeiten.
 - Bis zu 16 LED-Arbeitscheinwerfer.

Geringe Betriebskosten

- „All-in-One“ SCR-System Stufe 5 für geringere Betriebskosten und bessere Sicht.
 - Einfacher Zugang für routinemäßige Wartungsarbeiten.
- 600-Stunden-Wartungsintervall – spart Kosten und reduziert Stillstandzeiten.
- „MF Care“-Verträge für fest kalkulierbare Kosten

Effiziente Arbeitsstränge sorgen für höhere Produktivität

Das Dyna-6 Super Eco Lastschaltgetriebe und das Dyna-VT Getriebe mit Motor-Power Management liefern dann mehr Leistung, wenn sie am meisten gebraucht wird. Die perfekten Motor-Getriebe-Kombinationen von AGCO gewährleisten maximale Leistung.

Einfach gehaltene, intelligente und nachhaltige Technologien für die Landwirtschaft. Das neue Touchscreen Terminal Datatronic 5 und das optionale Fieldstar 5 Terminal mit dem allerneuesten benutzerfreundlichen Precision Farming-Paket

- Der 9-Zoll-Touchscreen erlaubt eine besonders intuitive Bedienung für die Präzisionslandwirtschaft.
- Neue MF Guide-Funktionen sorgen durch verminderte Überlappungen für mehr Wirtschaftlichkeit.
- MF Section und Rate Control ermöglichen während der Fahrt die Anpassung der Ausbringungsmenge, wodurch Überlappungen, Fehlstellen und übermäßiger Betriebsmitteleinsatz auf ein Minimum reduziert werden.
- MF TaskDoc Pro zeichnet detaillierte Maschinendaten auf und übermittelt diese über die sichere, unabhängige Agrirouter-Cloud an das Büro und freigegebene Vertriebspartner.
- Das Telemetriesystem MF Connect ermöglicht eine Fernwartung und Entscheidungsfindung nahezu in Echtzeit und gewährleistet so eine höhere Effizienz und maximale Betriebszeiten.

Schnelleres Arbeiten auch mit anspruchsvollen Arbeitsgeräten

Bis zu fünf Steuerventile am Heck und drei weitere vorne, einschließlich Fronthubwerk und Power-Beyond-Anschlüsse, sowie Heckhubwerk mit sehr hoher Hubkraft. Das Hydrauliksystem bietet die Möglichkeit, selbst mit sehr anspruchsvollen Arbeitsgeräten wirtschaftlich zu arbeiten – und gewährleistet so eine höhere Vielseitigkeit.

VIRTUELLE ANSICHT



IHRE VERBINDUNG VOM SMARTPHONE ZUM MF 7S



SCHRITT 1

Verwenden Sie einen QR-Code Scanner. Laden Sie diesen kostenfrei aus dem App Store oder dem Google Play Store herunter.



SCHRITT 2

Öffnen Sie die App und scannen Sie den QR-Code ...



SCHRITT 3

... und steigen Sie virtuell in Ihren Massey Ferguson Traktor ein.

Bewegen Sie Ihr Smartphone in alle Richtungen oder tippen Sie auf den gewünschten Bereich, um ihre Maschine in 2D zu erleben.



SCHRITT 4

Für das komplette VR-Erlebnis in 3-D tippen Sie auf das entsprechende Icon und setzen Sie eine VR-Brille auf.



HOHER
KOMFORT



DIE KABINE WILLKOMMEN IN IHREM „MOBILEN BÜRO“

Seit den Anfängen des modernen Traktordesigns ist die Massey Ferguson Kabine für ihre Vorzüge bekannt: Mit der Baureihe MF 7S fügen wir dieser Tradition ein weiteres Kapitel hinzu. Wir haben hart daran gearbeitet, dass Sie in einer äußerst produktiven Arbeitsumgebung Platz nehmen können, die Komfort, Ruhe, Bedienerfreundlichkeit und hohe Qualität in sich vereint – auch an Tagen, die scheinbar nicht enden wollen.

Ergonomie – alles, was Sie brauchen, am richtigen Platz, um den Arbeitstag so angenehm wie möglich zu gestalten. Einfacher Zugang zur Kabine und bequem erreichbare Hauptbedienelemente auf der rechten Armlehne.

Effizienz bei der Arbeit – erhöht die Produktivität, spart Zeit und macht einen echten Unterschied. Dank der 360-Grad-Rundumsicht aus der Kabine nutzen Sie Arbeitsgeräte effektiver und fahren sicherer auf der Straße.



4

AUSSTATTUNGSVARIANTEN

Essential, Panoramic, Efficient, Exclusive –
für sämtliche Anforderungen und Anwendungen



BESTE ÜBERSICHT

für mehr Effizienz,
Komfort und Sicherheit



HOHE BENUTZERFREUNDLICHKEIT

mit logisch angeordneten Bedienelementen
und einer neuen Armlehne für
umfangreiche Bedienmöglichkeiten

IM FOKUS: DER FAHRER

JE BESSER EIN TRAKTOR FÜR ANSTEHENDE ARBEITEN AUSGESTATTET IST, DESTO **LEICHTER UND EFFIZIENTER** KÖNNEN DIE AUFGABEN ERLEDIGT WERDEN.

Dies ist ein weiterer Bereich, durch den sich die Baureihe MF 7S von der Masse abhebt: Neben einer äußerst umfangreichen Serienausstattung sind unterschiedliche Kabinenausstattungen wählbar, die ein breites Angebot an Ausstattungsdetails bieten, womit Sie alle Optionen erhalten, die Sie benötigen.

„Ihr individueller Traktor –
abgestimmt auf Ihren Betrieb“

HOHER KOMFORT

UND DAS IST NOCH NICHT ALLES!

IMMER VERNETZT – Zwei USB-Anschlüsse und eine verstellbare Smartphone- und Tablet-Halterung sind optional von AGCO Parts erhältlich.



ZUR SERIENAUSSTATTUNG GEHÖRT EIN BLUETOOTH RDS/MP3-RADIO mit Freisprecheinrichtung. Optionale Bedienmöglichkeit für Telefon und Radio über Datatronic 5.



LEICHTER UND BEQUEMER ZUGANG: Große breite Türen, Stufen, Handläufe und eine schwenkbare Lenksäule bieten bestmöglichen Zugang in die Kabine.



NEUES ARMATURENBRETT MIT SIS – SETUP UND INFORMATION SCREEN: Die Fahrer werden das schlanke Armaturenbrett zu schätzen wissen, auf dem alle Betriebsdaten und Einstellungsmöglichkeiten auf einem Farbbildschirm im Format 70 × 52 mm dargestellt sind.

HOHER KOMFORT

DAS PASSENDE DACH:
Drei verschiedene Dachoptionen ermöglichen es Ihnen, Ihren MF 7S so auszustatten, dass er bessere Sicht für alle Anwendungen bietet oder die natürliche Belüftung verbessert wird: Sie wählen zwischen einem Standarddach, einem Standarddach mit Dachluke und einem Visio-Glasdach.



RÜCKSPIEGEL mit verstellbaren Bereichen oben und Weitwinkelspiegel unten, bieten einen Überblick beim Transport und reduzieren den toten Winkel. Verfügbare Funktionen: Elektrisch beheizbare und einstellbare Spiegel.



Durch die optional erhältlichen **16 LED-ARBEITSSCHEINWERFER** mit einer ausgezeichneten Leuchtkraft wird die Nacht zum Tag. Dieses Paket beinhaltet auch LED-Tagfahrlichter, wodurch das bereits überaus ansprechende Design noch attraktiver wird.



KABINENFEDERUNG – sorgt für zusätzlichen Komfort:
Es sind zwei verschiedene Versionen der Kabinenfederung erhältlich: Mechanisch und aktiv-mechanisch. Beide Systeme bieten ausgezeichneten Komfort.

UND JETZT: NEHMEN SIE PLATZ UND GENIEßEN SIE IHREN KOMFORTABLEN ARBEITSTAG ▶

Massey Ferguson bietet Ihnen je nach Modell und ausgewählten Optionen einen herausragenden Sitz mit fantastischem Komfort.



DAS VORGEWENDE-MANAGEMENT kann bei der Version Exclusive über das Terminal Datatronic 5 ganz bequem automatisch gesteuert werden (optional auch bei Version Efficient) ...



... mit bequem erreichbaren Bedienelementen auf der Armlehne.



DIE VERSION „ESSENTIAL“
Die Serienausstattung beinhaltet einen luftgefederten, schwenkbaren Fahrersitz mit Kopfstütze, Längsdämpfung und mechanisch verstellbarer Lendenwirbelstütze.



DIE VERSION „EFFICIENT“
Die Serienausstattung beinhaltet einen automatischen luftgefederten und schwenkbaren Fahrersitz mit Kopfstütze, Längsdämpfung und mechanisch verstellbarer Lendenwirbelstütze.



DIE VERSION „EXCLUSIVE“
Die Serienausstattung beinhaltet einen automatischen luftgefederten und schwenkbaren Fahrersitz mit Kopfstütze, Längsdämpfung, Heizung und pneumatischer Lendenwirbelstütze.



OPTIONAL FÜR DIE VERSIONEN EFFICIENT UND EXCLUSIVE*
Neuer automatischer luftgefederter und schwenkbarer Fahrersitz, belüftet, mit zwei Heizstufen, pneumatischer Lendenwirbelstütze, Längs- und Seitendämpfung, Dual-Motion-Rückenlehne und Dynamic Damping System (DDS).

*Nicht kompatibel mit Modellen mit Visioline-Glasdach

HOHER KOMFORT

„Essential“ ist die Bezeichnung für die Einstiegsausstattung der Baureihe MF 7S. Diese ist jedoch alles andere als schlicht.

Sie enthält alle wichtigen Funktionen, die man von Massey Ferguson erwartet: Ein Mix aus Einfachheit, Bedienerfreundlichkeit und Vielseitigkeit. Damit ist sie für alle Anwendungen gerüstet, die hohe Leistung erfordern.

DIE VERSION „ESSENTIAL“ DER NEUE STANDARD FÜR EINFACHE BEDIENUNG

	KOMFORT UND SICHERHEIT	EFFIZIENZ	KONNEKTIVITÄT
SERIENMÄSSIG	Bremse auf Neutral Klimaanlage mit manueller Einstellung Teleskop-Weitwinkelspiegel Zwei USB-Anschlüsse Luftgefederter Standard-Fahrersitz	T-Fahrhebel zur Getriebebedienun Dyna-6 Super Eco mit Standard-Automatik Motordrehzahl Speicher A Dyna-6 Super Eco 40 km/h Eco-Getriebe* CCLS-Hydrauliksystem 3 mechanische Steuerventile	MF Connect Telemetrie-System inklusive 5-Jahres Abonnement
OPTION	Mechanische Kabinenfederung Vorderachsfederung Panoramakabine mit Polycarbonatscheibe auf der rechten Seite Radio / CD / MP3 Front-Aux-Eingang / Bluetooth mit Mikrofon Automatischer, luftgefederter Fahrersitz	Integriertes Fronthubwerk und Frontzapfwelle 540 und 1.000, 540 Eco und 1.000 Eco Heckzapfwelle Dyna-6 Eco 50 km/h Getriebe* Frontlader-Vorrüstung ab Werk mit mechanischem Multifunktions-Joystick 4 mechanische Steuerventile	Fieldstar 5 Terminal ISOBUS MF Guide-System mit erweiterten Spurführungslinien MF Section & Rate Control, Teilbreiten- und variable Mengensteuerung MF TaskDoc und MF TaskDoc Pro zeichnen sämtliche Auftragsdaten auf MF Next Management Betriebssoftware

* Je nach Markt und Gesetzgebung



HAUPTFUNKTIONEN DES MECHANISCHEN MULTIFUNKTIONS- JOYSTICKS FÜR DEN FRONTLADER

- A Heben
- B Senken
- C Einkippen
- D Auskippen

KOMBIFUNKTIONEN

- A/C Heben und Einkippen
- A/D Heben und Auskippen
- B/C Senken und Einkippen
- B/D Senken und Auskippen – Schaufelrückstellung in waagerechte Stellung

OPTIONALE PANORAMA- KABINE FÜR DIE VERSION ESSENTIAL

Die Panorama-Kabine der Baureihe MF 7S bietet eine ungehinderte Sicht nach rechts für das sichere und effiziente Arbeiten mit seitlich montierten Anbaugeräten.

Die breite einteilige Polycarbonatscheibe ist extrem stabil und schützt den Fahrer vor hochgeschleuderten Gegenständen. Eine spezielle Kratzschuttschicht und eine Wisch-Waschanlage sorgen unter allen Bedingungen für beste Sicht.

Mit dieser Kabinenoption erhalten Landwirte und Lohnunternehmer die Möglichkeit, ihre Unternehmenstätigkeit zu diversifizieren, um die Einsatzzeiten der Maschinen weiter auszulasten.



Gang-Auswahlhebel

Handgas

Heckhubwerk-Bedien-
elemente und Drehrad zur
Arbeitstiefeneinstellung



VERSION „EFFICIENT“

MODERNE AUSSTATTUNG FÜR MEHR ARBEITSEFFIZIENZ

„Efficient“ ist das mittlere Ausstattungsvariante der Baureihe MF 7S; konzipiert, um effektiver zu arbeiten und bessere Ergebnisse zu erzielen.

Die Ausstattungsvariante Efficient ist mit seinen Ausstattungsdetails auf zusätzlichen Bedien- und Automatisierungskomfort ausgerichtet und ermöglicht dem Fahrer ein schnelleres, präziseres Arbeiten auf höherem Niveau mit exzellentem Komfort und optimierter Ergonomie. Bedienen Sie die fortschrittlichsten und anspruchsvollsten Arbeitsgeräte präzise und mühelos, um ihre Produktivität voll ausschöpfen zu können.

KOMFORT UND SICHERHEIT

STANDARD	
Vorderachsfederung	
Mechanische Kabinenfederung	
Klimaanlage mit manueller Einstellung	
Teleskop-Weitwinkelspiegel	
Armlehne mit MultiPad-Fahrhebel	
Radio / CD / MP3 Front-Aux-Eingang / Bluetooth mit Mikrofon und Bedienelementen in der Armlehne	
Zwei USB-Anschlüsse	
Automatischer, luftgefederter Fahrersitz	

OPTION	
Aktive mechanische Kabinenfederung	
Klimaautomatik	
16 LED-Arbeitsscheinwerfer	
SpeedSteer Lenkoptimierung	
Beheizte, elektrisch einstellbare Weitwinkelspiegel	
Automatischer, schwenkbarer, luftgefederter Fahrersitz mit seitlicher Dämpfung, Dynamic Damping System	

EFFIZIENZ

Dyna-6 mit Automatikmodus oder Dyna-VT 40 km/h Super Eco Getriebe
Tempomat und Kupplungsfunktion des Bremspedals
CCLS Hydrauliksystem 110 l/min
Elektrische und mechanische Steuerventile
Motordrehzahl Speicher A oder B
2 elektrische Steuerventile mit elektrischem MicroJoystick und 2 mechanische Steuerventile

50 km/h* Dyna-6 Eco mit Superkriechgang oder Dyna-VT
Integriertes Fronthubwerk und Frontzapfwelle mit 1.000 U/min
Frontlader-Vorrüstung ab Werk mit elektrischem Multifunktions-Joystick
CCLS-Hydrauliksystem mit 150 l/min oder 190 l/min

KONNEKTIVITÄT

MF Connect Telemetrie-System inklusive 5-Jahres Abonnement
--

Touchscreen-Terminal Datatronic 5 – 9 Zoll (mit Traktoreinstellungen, ISOBUS und optional Radio- und Telefon-Interface, MF E-Loader, Kamera- und MF Guide-kompatibel)
Fieldstar 5 Terminal
ISOBUS
MF Guide-System mit erweiterten Spurführungslinien
MF Section & Rate Control, Teilbreiten- und variable Mengensteuerung
MF TaskDoc und MF TaskDoc Pro zeichnen sämtliche Auftragsdaten auf MF Next Management Betriebssoftware



EFFIZIENTER ELEKTROHYDRAULISCHER MULTIFUNKTIONS-JOYSTICK

- A Fronthubwerk heben oder Heckstauventil +
- B Fronthubwerk senken oder Heckstauventil -
- C Front- oder Heckstauventil +
- D Front- oder Heckstauventil -



VERSION „EXCLUSIVE“

DER ULTIMATIVE AUSDRUCK VON INNOVATION

Die Ausstattungsvariante „Exclusive“ ist eine Kombination aus hochwertiger Vielseitigkeit und Raffinesse, die sich an Fahrer wendet, die nach einem Traktor mit Premium-Ausstattung, modernsten Funktionen, bester Ergonomie, höchstem Komfort, weitreichender Automatisierung, Smart Farming Funktionen und vollständiger Konnektivität suchen.

Diese Version richtet sich hauptsächlich an intensiv wirtschaftende Betriebe, die durch die modernen Funktionen signifikante Kostenvorteile erzielen können. Die „Exclusive“-Armlehne bietet zahlreiche Vorteile einschließlich Komfort und Bedienerfreundlichkeit bei der gleichzeitigen Verwendung mehrerer, häufig genutzter Bedienelemente.

Die „Exclusive“-Ausstattung verfügt zudem serienmäßig über ein Datatronic 5 Touchscreen Terminal. Dieses 9-Zoll-Terminal ermöglicht die Verwaltung Ihrer Traktor-Funktionen, erleichtert dank ISOBUS den Betrieb von Anbaugeräten und nutzt die MF Smart Farming Lösungen der Landwirtschaft 4.0.

Bedienen Sie mit der „Exclusive“-Ausstattung die modernsten und anspruchsvollsten Arbeitsgeräte mit optimaler Effizienz, um ihre höhere Produktivität voll ausschöpfen zu können.

KOMFORT UND SICHERHEIT

SERIENMÄSSIG

- Vorderachsfederung
- Aktive mechanische Kabinenfederung
- Klimaautomatik
- Beheizte, elektrisch verstellbare Weitwinkelspiegel
- Radio / CD / MP3 Front-Aux-Eingang / Bluetooth mit Mikrofon und Bedienelementen in der Armlehne
- Automatischer, luftgefederter und schwenkbarer Fahrersitz mit Längsdämpfung und pneumatischer Lendenwirbelstütze

EFFIZIENZ

Alle Bedienelemente befinden sich in der ergonomischen Armlehne mit MultiPad-Fahrhebel

- 4 elektrische Steuerventile mit elektrischem MicroJoystick und Funktionstasten
- Dyna-6 Super Eco mit Automatikmodus oder Dyna-VT Getriebe
- Tempomat und Kupplungsfunktion des Bremspedals
- CCLS Hydrauliksystem 110 l/min

KONNEKTIVITÄT

Touchscreen-Terminal Datatronic 5 – 9 Zoll (mit Management der Traktoreinstellungen, ISOBUS, Kamera- und MF Guide-kompatibel)

- MF Connect Telemetrie-System inklusive 5 Jahres Abonnement

OPTIONEN

- Automatischer, schwenkbarer, luftgefederter Fahrersitz mit seitlicher Dämpfung, Dynamic Damping System
- 16 LED-Arbeitscheinwerfer

- Integriertes Fronthubwerk und Frontzapfwelle mit 1.000 U/min
- Bis zu 8 elektrische Steuerventile mit freier Belegung
- SpeedSteer Lenkoptimierung
- Frontlader-Vorrüstung ab Werk mit elektrischem Multifunktions-Joystick

- MF Guide-System mit erweiterten Spurführungslinien
- MF Section & Rate Control, Teilbreiten- und variable Mengensteuerung
- MF TaskDoc und MF TaskDoc Pro zeichnen sämtliche Auftragsdaten auf
- MF Next Management Betriebssoftware
- Fieldstar 5 Terminal
- Radio- und Telefon-Interface, MF E-Loader Management über das 9 Zoll große Touchscreen-Terminal des Datatronic 5



EXKLUSIVER ELEKTRO-HYDRAULISCHER MULTIFUNKTIONS-JOYSTICK

A Fronthubwerk heben oder Hecksteuerventil +
B Fronthubwerk senken oder Hecksteuerventil -
C Front- oder Hecksteuerventil +
D Front- oder Hecksteuerventil -



FÜR SMART FARMING UND KONNEKTIVITÄT

Die neue Baureihe MF 7S optimiert Smart Farming und Konnektivität.

Die Traktoren der Baureihe MF 7S verfügen über ein hochmodernes Konnektivitäts-Paket mit Echtzeit-Informationen und Fernwartung. Darüber hinaus beinhalten sie ein besonders intuitives Datatronic-5-Interface sowie das Terminal Fieldstar 5 zur Steuerung von „Smart Farming“- und „Landwirtschaft 4.0“-Funktionen, wie z. B.: MF Guide Spurführungssystem, MF Section Control (Teilbreitenschaltung) & MF Rate Control (Ausbringungsmengensteuerung) sowie Datenübermittlung und Datenverwaltung über MF TaskDoc und TaskDoc Pro.

„ Wir führen unseren Betrieb mit modernster Technologie. Um unsere Betriebskosten zu senken und ein optimales Datenmanagement umzusetzen, brauchen wir die passende Ausrüstung. “



DATATRONIC 5

Powered by Fuse® Smart Farming Lösungen

FUSE
SMART FARMING. SYNCHRONIZED.



▶ **Volle Übersicht über alle Traktorfunktionen** und Optimierungsmöglichkeiten für Getriebe, Motor und Hydraulik. Außerdem steht das hervorragende Dual Control System für die präzise Steuerung von Aufsattelpflügen zur Verfügung – mit automatischem Einsetzen und Ausheben. Gleichzeitig passt das System die Tiefeneinstellung am Aufsattelrad passend zum Heckhubwerk an.

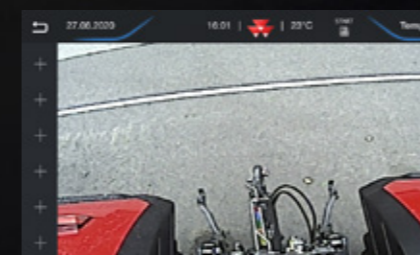

▶ **Kamera-Modus*** – Bilder einer Rückfahrkamera können auf dem Bildschirm dargestellt werden. Dies kann der Fahrer nutzen, um den Einsatz komplexer Arbeitsgeräte zu überwachen oder um die Sicherheit beim Rückwärtsfahren zu erhöhen.

*Die Abbildung dient nur zur Veranschaulichung



▶ **Einstellungen zum Vorgewende-Management** – Das Touchscreen Terminal Datatronic 5 ist serienmäßig mit dem intuitivsten, unkompliziertesten und bedienerfreundlichsten automatischen Vorgewende-Management-System ausgestattet, das auf dem Markt erhältlich ist. Damit sparen Sie erhebliche Zeit am Vorgewende ein, können sich auf die anstehenden Arbeiten konzentrieren und so mit Leichtigkeit Ihre Erträge maximieren.



▶ **Die neue Automatikleistung MF E-Loader** erhöht die Präzision, Produktivität und Sicherheit bei Ladearbeiten. Sie ermöglicht es dem Fahrer, einzelne Gabel- und Schaufel-Lasten individuell zu wiegen. Außerdem zeichnet die Funktion das Gesamtgewicht jedes Objekts, jeder Ladung oder jedes Arbeitsganges auf und kann die Daten in einer übersichtlichen Tabelle übertragen. Die Fahrer können zudem automatische Sequenzen für unterschiedliche Ladezyklen festlegen. MF E-Loader verfügt auch über eine nützliche Rüttelfunktion für die Schaufel.



▶ **ISOBUS für umfassende Arbeitsgerätesteuerung** – Durch den ISOBUS-Standard können die Bedienmasken eines Arbeitsgeräteherstellers auf dem Terminal dargestellt werden. Besitzer und Fahrer sparen dadurch Zeit und Geld, da in der Kabine keine zusätzlichen Bildschirme installiert werden müssen. Verbinden Sie einfach das Anschlusskabel des Arbeitsgeräts mit der ISOBUS-Steckdose des Traktors und das System lädt automatisch die Bedienmasken und zeigt sie auf dem Bildschirm an.



▶ **ISOBUS MultiPad Tastenzuweisung** – ISOBUS Arbeitsgeräte können direkt über den MultiPad-Fahrhebel bedient werden. Die Anordnung aller Bedienelemente (für Traktor und Arbeitsgerät) auf einem Hebel ist deutlich bequemer als die Verwendung zusätzlicher Anzeigen und Hebel.



▶ **Daten und Einstellungen speichern** – Durch die unbegrenzte Anzahl von Einstellungsmöglichkeiten können während des Betriebs Daten zu Flächenleistung, Kraftstoffverbrauch, Arbeitsstunden und vieles mehr erfasst und aufgezeichnet werden. Alle Einstellungsmöglichkeiten und Parameter können im Datatronic 5-Terminal gespeichert und jederzeit abgerufen werden, um nach früheren Einstellungen für den Traktor zu suchen.



▶ **Zugriff auf Radiofunktionen via Datatronic 5:** Wie in einem Pkw können Sie ganz einfach verschiedene Geräte per Bluetooth, USB oder AUX-Anschluss mit dem Radio verbinden und zudem optional mehr als ein Smartphone synchronisieren. Sie können Radiosender programmieren, Anrufe tätigen und entgegennehmen und verschiedene andere Funktionen nutzen.



DAMIT SIE IN DER SPUR BLEIBEN

MF Guide ist das komplett ausgestattete, vollautomatische Lenksystem von Massey Ferguson. MF Guide ermöglicht Genauigkeit im Submeter-, Dezimeter- oder Zentimeterbereich und steigert somit die Effizienz Ihres landwirtschaftlichen Betriebs.



VERSCHIEDENE EMPFÄNGER UND KORREKTUR- SIGNALE

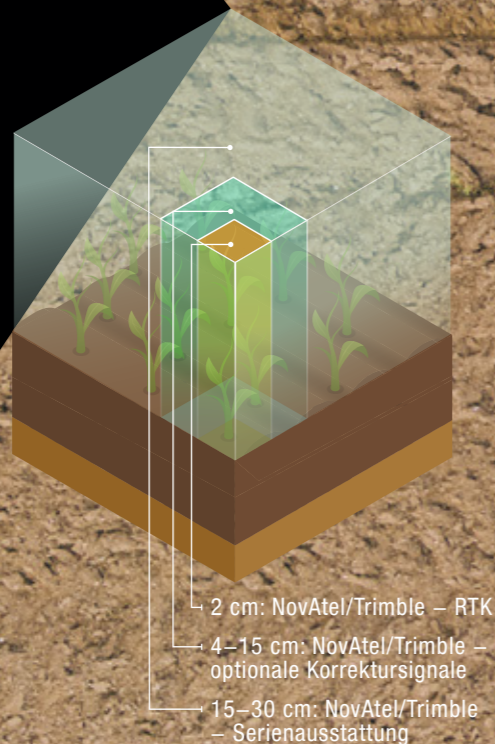

xFill™-TECHNOLOGIE
Sollten Sie aufgrund des Geländes Ihr Signal verlieren, arbeitet MF Guide dank Trimble®-xFill™-Technologie zuverlässig bis zu 20 Minuten auch ohne Korrektursignal exakt weiter.

RTK-Korrekturen



Für das neue MF Guide System von Massey Ferguson stehen jetzt zwei verschiedene Empfängersysteme zur Verfügung: NovAtel® und Trimble®. Vorhandene Trimble® RTK-Systeme, wie zum Beispiel NTRIP, können weiterhin benutzt werden. Um mehr darüber zu erfahren, sprechen Sie mit Ihrem Massey Ferguson Vertriebspartner.

LEICHTES, SCHNELLES EINRICHTEN MIT DEM GO-MODUS

Innerhalb von nur 5 Minuten einsatzbereit, auch für neue Benutzer. So können auch Fahrer, die zum ersten Mal mit dem automatischen Lenksystem arbeiten, nach nur drei einfachen Schritten mit der Arbeit beginnen:

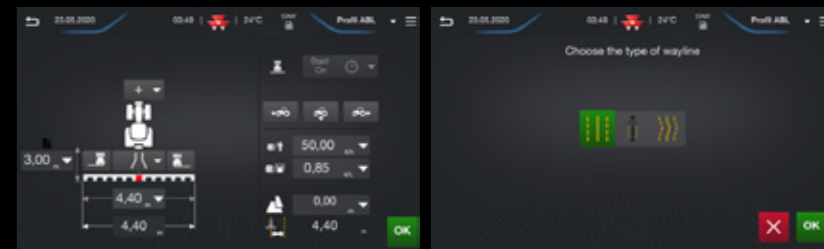

DIE WICHTIGSTEN VORTEILE FÜR SIE



12 % KRAFTSTOFF-EINSPARUNG
Lenksysteme sparen im Feldeinsatz nachweislich bis zu 12 % Kraftstoff.

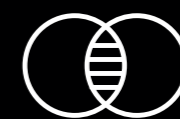

KEINE ÜBERLAPPUNGEN
MF Guide verhindert Überlappungen nahezu vollständig.



KOSTEN-ERSPARNIS
Mit MF Guide sparen Sie Geld, da Sie Ressourcen durch die genaue Ausbringung einsparen und Überlappungen reduzieren können.



KOMFORT
MF Guide vermindert Ermüdungserscheinungen und Stress, denn es leitet Sie effizient durch den Arbeitstag.



MFsection control

FUSE SYNCHRONISED

MF Section Control ist die neue „Precision Farming“-Lösung von Massey Ferguson und bietet Ihnen die fortschrittlichste und effizienteste Teilbreitenschaltung mit bis zu 36 Teilbreiten für bis zu 5 Produkte. Mit der vollautomatischen Teilbreitenschaltung für ISOBUS-Anbaugeräte können Fahrer Saatgut, Dünger oder Pflanzenschutzmittel ohne Überlappung ausbringen. Hierdurch werden eine Doppelbehandlung und die Bearbeitung von Flächen jenseits der Feldränder vermieden. Mithilfe des übersichtlichen und bedienerfreundlichen Teilbreitenschaltungs-Assistenten können Fahrer die Korrekturwerte für jedes Anbaugerät schnell und leicht einstellen. Über das traktoreigene GPS schaltet das System in den Bereichen, die bereits behandelt wurden, einzelne Teilbreiten automatisch ein und aus. Dies führt zu einem höheren wirtschaftlichen Ertrag.



MFrate control

FUSE SYNCHRONISED

Variable Ausbringungsmengensteuerung mit Variable Rate Control (VRC)
Die Datenübertragung mit TaskDoc™ Pro ermöglicht nun variable Ausbringungsmengen je nach Anforderungen von Boden oder Pflanzen und spart so Betriebsmittel. Der jeweilige Bedarf an Saatgut, Dünger und Pflanzenschutz wird auf der Applikationskarte angezeigt. Sie wird während des Betriebs aufgerufen und automatisch ausgeführt. Der große Vorteil besteht darin, dass die Betriebsmittel mithilfe der Ackerschlagkartei festgelegt und geplant werden können, um sie dann äußerst präzise auszubringen. So können Sie zum Beispiel Pflanzenschutz- und Düngerausbringung nach Bedarf auf die jeweiligen Bereiche zuschneiden und damit die Betriebsmittelkosten senken und den Ertrag erhöhen.

MF TASKDOC UND AGRIROUTER: NEXT MACHINE MANAGEMENT

MFtask doc

FUSE SYNCHRONISED

Wissen ist Macht: Eine präzise Datenmessung und -aufzeichnung verbessert die Entscheidungsfindung. Das neue TaskDoc™-System wird sich einen festen Platz in der Zukunft der Landwirtschaft sichern: Es steigert die Produktivität der Landwirte, indem es ihnen auf Präzisionsmessdaten beruhendes Wissen an die Hand gibt.

Mit **TaskDoc™** können sämtliche Arbeitsdaten mühelos aufgezeichnet, in den Felddatenaufzeichnungen dokumentiert und dann analysiert werden – und das alles in kürzester Zeit. Die Daten werden per USB-Stick über den ISOBUS-Standard TC-BAS vom Datatronic 5 Terminal zum Büro übermittelt. Daten über die ausgebrachte Saatgut- oder Düngermenge bzw. den Kraftstoffverbrauch sind sofort nach Abschluss der Arbeiten verfügbar.

Die Version **TaskDoc™ Pro** ermöglicht darüber hinaus das Aufzeichnen der GPS-Positionsdaten sowie die Datenübertragung in Echtzeit per Mobilfunk über den sicheren Agrirouter Cloud-Dienst. Dadurch sind Funktionen wie automatischer, nahtloser Austausch mit einer ISOXML-kompatiblen Feldmanagementsoftware (FMIS) und Kartierung möglich, einschließlich der Betriebssoftware MF Next Management. Die Daten für die eingesetzten Betriebsmittel werden übertragen und können über das Datatronic 5 Terminal während der Arbeit eingesehen werden.



AGRIROUTER

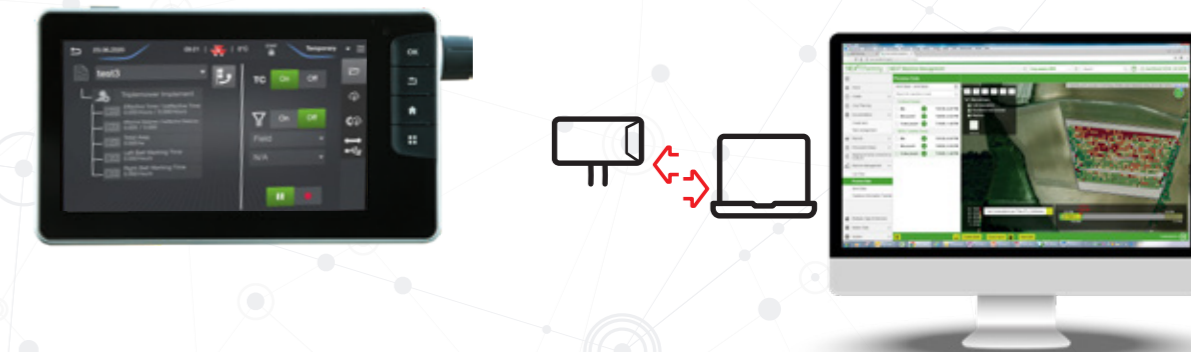

Diese universelle Datenaustausch-Plattform ermöglicht es Ihnen, Ihre Maschinen mit Ihrer landwirtschaftlichen Betriebssoftware zu verknüpfen, und zwar unabhängig von Vertriebspartner und Hersteller. Darüber hinaus können Sie festlegen, mit wem und in welchem Umfang Ihre Daten ausgetauscht werden. Agrirouter ist Ihr Ticket zur Digitalisierung der Landwirtschaft und bietet Ihnen die volle Kontrolle über Ihre Daten.

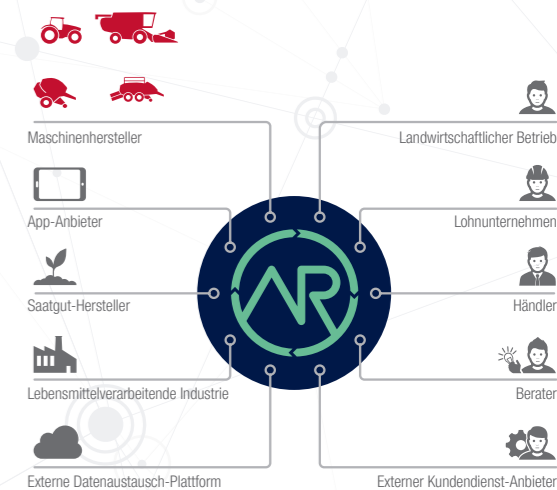

FÜR OPTIMALE LEISTUNG

ENERGIEEFFIZIENZ IN REINFORM

Der neue MF 7S ist mit der ausgereiftesten Motorentechnologie auf dem Markt ausgestattet. Führend im Bereich der nachhaltigen Landwirtschaft, der Bereitstellung von Leistung und Drehmoment bei minimalen Gesamtbetriebskosten.

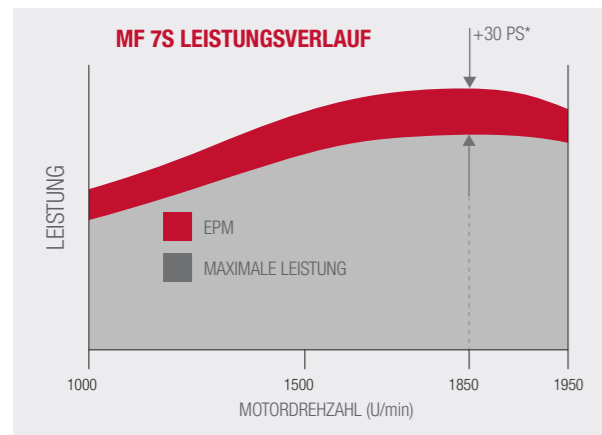
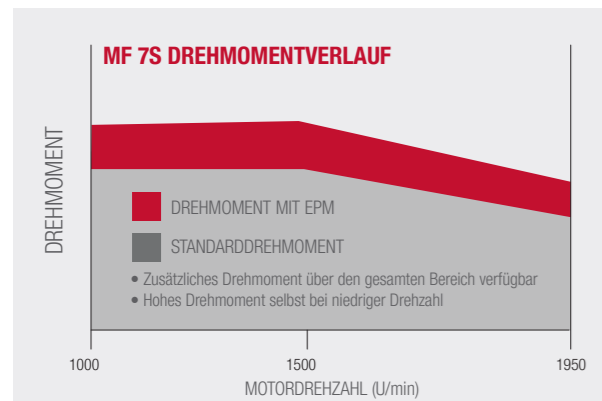

EPM ist über den gesamten Bereich verfügbar (nicht nur bei max. Leistung)
 Nahezu konstante Leistung zwischen max. Leistung und max. Drehmoment



HOCHEFFIZIENTEN ANTRIEBSSTRÄNGEN

In Kombination mit den bedeutet dies Kraftstoffeinsparungen, hohe Effizienz und minimale Kosten



-40 %
 Partikelreduzierung im Vergleich zur Vorgängerstufe

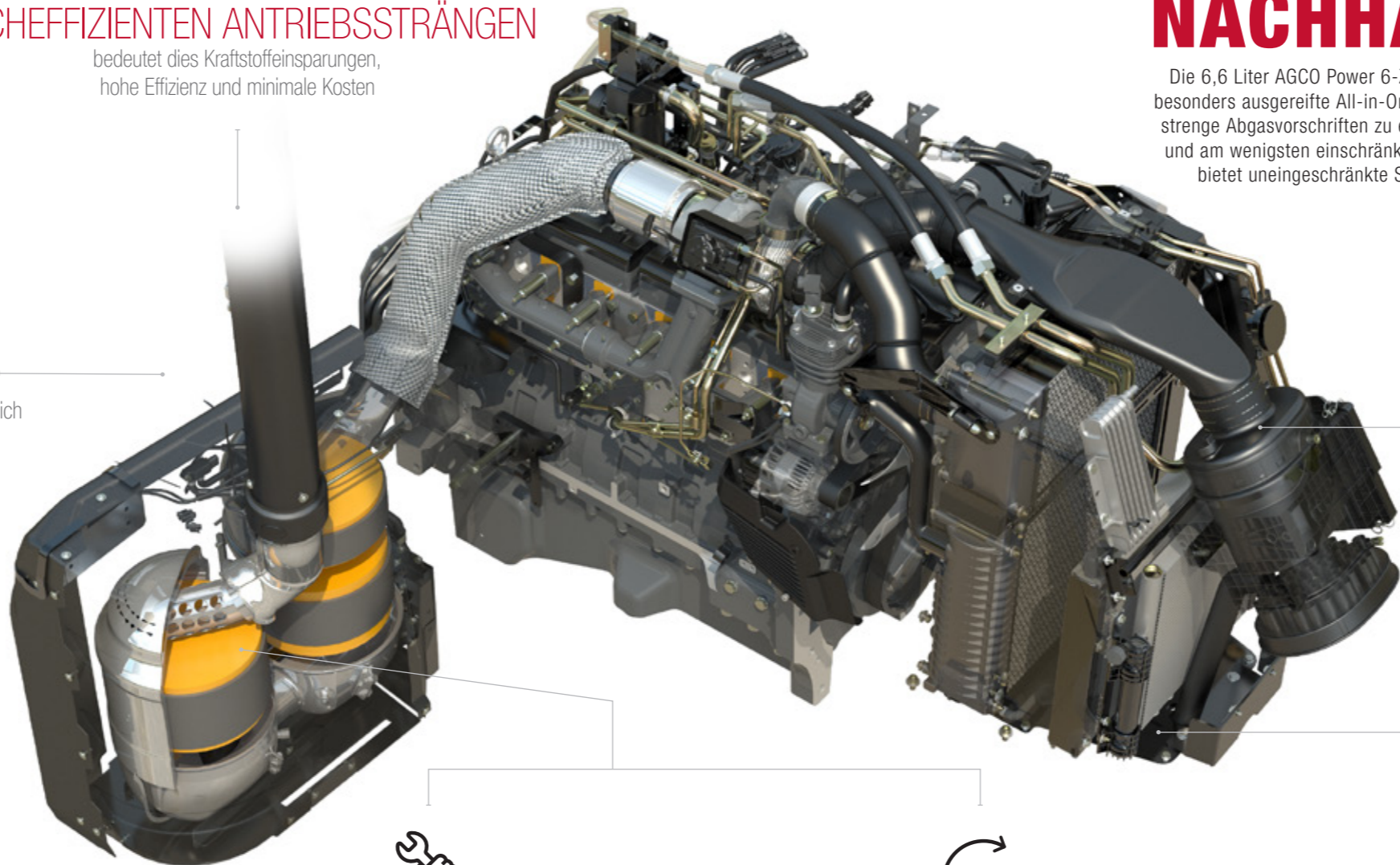

600 BETRIEBSSTUNDEN

Lange Wartungsintervalle senken die Betriebskosten



KEINE KOMPROMISSE

Das kompakte „All-in-One“ Abgasnachbehandlungssystem befindet sich platzsparend unter der Kabine, um die Sicht nicht einzuschränken

EFFIZIENTE NACHHALTIGKEIT

Die 6,6 Liter AGCO Power 6-Zylinder Motoren nutzen das exklusive und besonders ausgereifte All-in-One System von Massey Ferguson, um auch strenge Abgasvorschriften zu erfüllen. Dieses System ist die eleganteste und am wenigsten einschränkende Methode der Abgasreduzierung – es bietet uneingeschränkte Sicht und verbessert die Kraftstoffeffizienz.



KRAFTSTOFF-EINSPARUNGEN

durch niedrigere Motordrehzahlen



LEISE

EPM

EPM (MOTOR-POWER MANAGEMENT) LIEFERT BEI BEDARF BIS ZU 30 PS MEHR LEISTUNG.

Damit kann Ihr MF 7S automatisch auf die anfallende Last reagieren und die Kraftstoffzufuhr entsprechend anpassen, sodass Ihnen zusätzliche Leistung zur Verfügung steht. Das für anspruchsvolle Transport- und Zapfwellenarbeiten entwickelte, hochmoderne elektronische Motor- und Getriebemanagement stellt unter Last oder bei höheren Geschwindigkeiten automatisch mehr Leistung zur Verfügung.

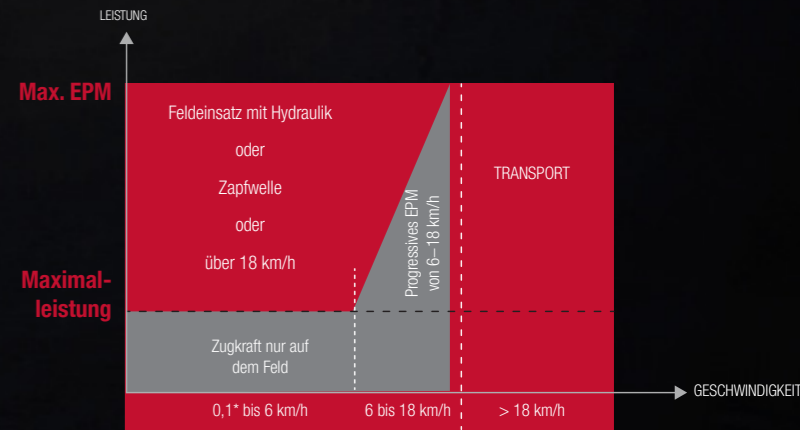

*EPM wird aktiviert, wenn der Traktor sich bewegt

HOCHEFFIZIENTE GETRIEBE

BEI DER ANTRIEBSLEISTUNG HABEN WIR
NOCH EINEN GANG ZUGELEGT

Egal ob Sie für Ihre Arbeiten eher ein Lastschaltgetriebe oder ein stufenloses Getriebe einsetzen, die Traktoren der Baureihe MF 7S können mit dem Getriebe ausgestattet werden, das zu Ihrem Betrieb passt. Das Dyna-6 Getriebe bietet in jeder der vier Gruppen sechs Lastschaltstufen, die über den Joystick in der Armlehne, den T-Fahrhebel oder den MultiPad-Fahrhebel angewählt werden (Ausstattungsabhängig).

Der einzigartige MF PowerControl-Hebel auf der linken Seite der Lenksäule bietet eine PowerShuttle-Funktion, sowie eine alternative Methode zum Wechsel der Getriebeübersetzung und zum Ein- und Auskuppeln. Mit ComfortControl kann das Ansprechverhalten der Wende- und Lastschaltung an die Bedürfnisse des Fahrers angepasst werden.

Das stufenlose Dyna-VT-Getriebe von Massey Ferguson ist dank höchster Produktivität, herausragender Effizienz und bestem Fahrkomfort auch weiterhin eines der populärsten Getriebe.

Hohe Benutzerfreundlichkeit. Smart, effizient und komfortabel.

VOLLE KONTROLLE

„ Vollständige Kontrolle
in Ihrer Hand “

Der MultiPad-Fahrhebel steuert die Tempomaten, das Heckhubwerk, die Zapfwelle, das Vorgewende-Management und die Steuerventile über den integrierten MicroJoystick. Alle Funktionen sind zur Steigerung des Komforts einfach erreichbar.



POWERCONTROL- HEBEL

Der exklusive, einfache und einzigartige PowerControl-Hebel von Massey Ferguson ist ein 3-in-1-Bedienelement.



DAS KÖNNEN SIE ANWÄHLEN:

- Zwischen vorwärts  und rückwärts wechseln 
- Nach oben  und unten durch Gruppen und Lastschaltstufen schalten 
- Auskuppeln 
- Neutral auswählen

MIT DER RECHTEN HAND KÖNNEN SIE
GLEICHZEITIG EINEN FRONTLADER ODER ANDERE
HYDRAULISCHE ANBAUGERÄTE BEDIENEN.

DYNA-6

Das Semi-Lastschaltgetriebe

PRÄZISE LEISTUNG



Dieses Semi-Lastschaltgetriebe umfasst sechs Lastschaltstufen, die in vier Gruppen optimal abgestuft sind und ohne Betätigung des Kupplungspedals gewechselt werden können. Es bietet eine herausragende **dynamische Leistung und hohe Zuverlässigkeit**.

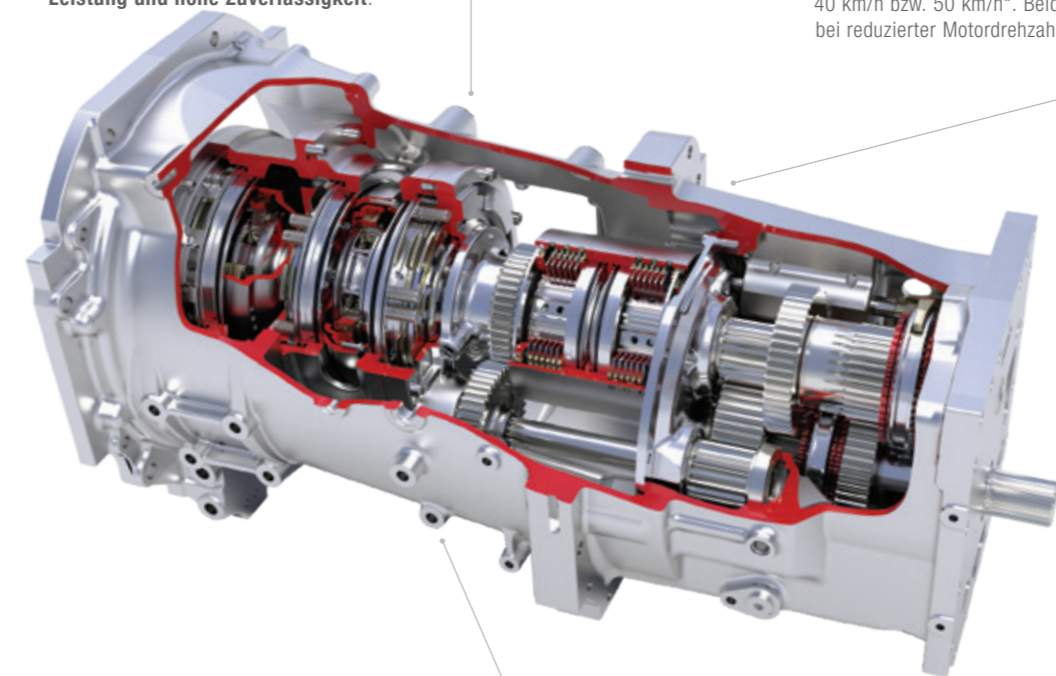

Das Dyna-6 Super Eco liefert sechs Lastschaltstufen in vier Gruppen – für hohe Bedienerfreundlichkeit im Feld und auf der Straße. Insgesamt 24 Gänge in beide Richtungen bedeuten, dass für praktisch jede Anwendung der perfekte Gang gewählt werden kann. Die Höchstgeschwindigkeit liegt bei 40 km/h bzw. 50 km/h*. Beide werden bei reduzierter Motordrehzahl erreicht.

Der **Automatikmodus** gehört bei allen Traktoren der Baureihe MF 7S mit dem Getriebe Dyna-6 zur Serienausstattung. Diese bewährte Funktion wählt automatisch die richtige Übersetzung aus, basierend auf Motorlast, Geschwindigkeit und weiteren Bedingungen.

Die serienmäßige Funktion des Automatik-Modus spart Kosten – die Maximalgeschwindigkeit wird bei geringer Motordrehzahl erreicht, um Kraftstoff zu sparen (40 km/h bei 1.500 U/min, 50 km/h bei 1.800 U/min, abhängig von der Bereifung).

Das **Dyna-6 Super Eco** Getriebe verfügt in jeder Gruppe über sechs Lastschaltstufen, womit 24 Vorwärts- und 24 Rückwärtsgänge zur Verfügung stehen, mit einer ausgezeichneten Überlappung mit insgesamt neun Gängen im Hauptarbeitsbereich.

* Je nach Markt und Gesetzgebung.

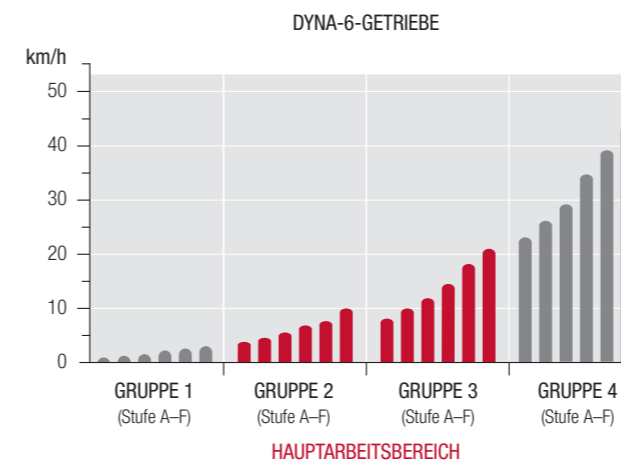

DIE VORTEILE DES DYNA-6 GETRIEBES AUF EINEN BLICK

- ▶ Superkriechgang mit 0,08 bis 40 km/h oder 50 km/h*
- ▶ Höchste Produktivität mit Gangwechseln zwischen 24 Vorwärts- und 24 Rückwärtsgängen, ohne die Kupplung zu betätigen
- ▶ PowerControl-Hebel mit drei Funktionen in einem Hebel – Fahrtrichtungswechsel (Vorwärts/Rückwärts), Auskuppeln und Gangwechsel
- ▶ Neun Geschwindigkeiten im Hauptarbeitsbereich
- ▶ Pedal- oder Automatik-Modus mit automatischer Einstellung
- ▶ Kupplungsfunktion der Bremse mit direkter Aktivierung: Beim Bremsen wechselt das Getriebe in den Leerlauf
- ▶ Optionaler Superkriechgang (48x48)
- ▶ Super-Eco-Modus serienmäßig



24x24
Lastschaltgetriebe

DYNA-VT GETRIEBE

KRAFTÜBERTRAGUNG MIT HÖCHSTER
LAUFRUHE UND ULTIMATIVER EFFIZIENZ.

Das stufenlose Dyna-VT-Getriebe verfügt nun auch über einen neuen Automatikmodus. Dieser wird ganz einfach über einen Taster auf der Armlehne aktiviert. Der Automatikmodus erlaubt es dem Fahrer, die Vorwärtsgeschwindigkeit mit dem MultiPad-Hebel oder dem Fahrpedal vorzuwählen, während die Motordrehzahl abhängig von Last und Geschwindigkeit automatisch angepasst wird. Das Handgas legt jetzt auch eine Mindest-Motordrehzahl fest – die eingestellten Drehzahlen werden dabei nicht unterschritten.

Die Super-Eco Version des Dyna-VT Getriebes reduziert den Kraftstoffverbrauch, da 40 km/h bereits bei 1.450 U/min erreicht werden.



DIE VORTEILE DES DYNA-VT GETRIEBES AUF EINEN BLICK

- ▶ Stufenloses Getriebe für umfassenden Fahrkomfort und optimale Kraftstoffeffizienz zu jeder Zeit
- ▶ Einfache, stufenlose Geschwindigkeitsanpassung, von 0,03 bis 40 km/h oder 50 km/h*, verfügbar mit 40 km/h Super Eco oder 50 km/h* Eco
- ▶ Die Auswahl aus zwei Geschwindigkeitsbereichen optimiert das Drehmoment für unterschiedliche Anwendungen
- ▶ Steuerung per Hebel oder Pedal, je nach den Vorlieben des Fahrers
- ▶ Der Grenzlastregler maximiert die Arbeitsleistung unter wechselnder Last
- ▶ Der neue Automatikmodus erlaubt es dem Fahrer, die Vorwärtsgeschwindigkeit festzulegen, während die Motordrehzahl abhängig von Last und Geschwindigkeit automatisch angepasst wird
- ▶ Einstellbares Ansprechverhalten der Pedale und Fahrtrichtungswechsel mit der Funktion „Bremsen auf Neutral“

* Je nach Markt und Gesetzgebung.



STUFENLOSE

Geschwindigkeiten von
0,03 km/h bis 40 km/h
oder 50 km/h*



HOHER KOMFORT

ULTIMATIVER KOMFORT STUFENLOSES GETRIEBE.

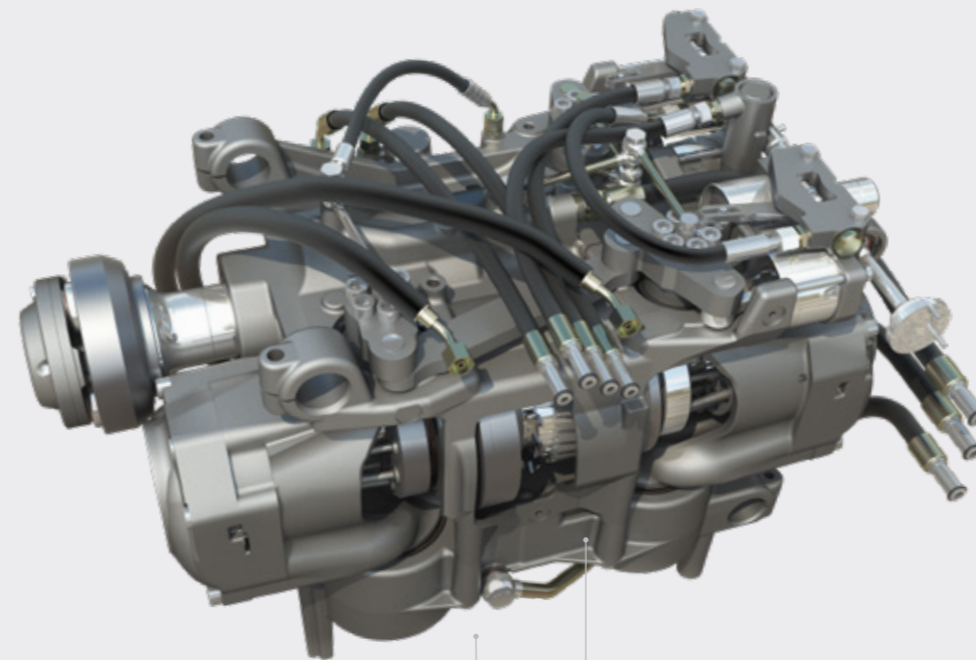

Der **Grenzlastregler** arbeitet ständig im Hintergrund und regelt aktiv, sobald unter Belastung die Motordrehzahl unter die vorgegebene Drehzahl sinkt. Der Vorteil des Grenzlastreglers liegt darin, dass das Getriebe bei zunehmender Belastung des Motors und sinkender Motordrehzahl sowohl im Zapfwellenbetrieb als auch bei der Feldarbeit oder beim Transport die Fahrgeschwindigkeit automatisch reduziert, um die Gesamtleistung optimal aufrechtzuerhalten. Bei der Verwendung in Kombination mit den Tempomaten C1 und C2, mit denen eine bestimmte Fahrgeschwindigkeit festgelegt wird, arbeitet der Traktor dann bei schwankender Last mit maximaler Leistung und bringt den Traktor gleichzeitig automatisch zurück auf die eingestellte Geschwindigkeit.

Das originale Dyna-VT-Getriebe ist der Ausdruck fortschrittlichster Ingenieurskunst; Garantierte **Produktivität, umfassender Fahrkomfort und optimale Kraftstoffeffizienz** zu jeder Zeit. Kontinuierliche Verbesserungen wie der Automatikmodus machen es zum fortschrittlichsten CVT-Getriebe am Markt.

AUTOMATIK-MODUS

KONSTANTE FAHRGESCHWINDIGKEIT ▶

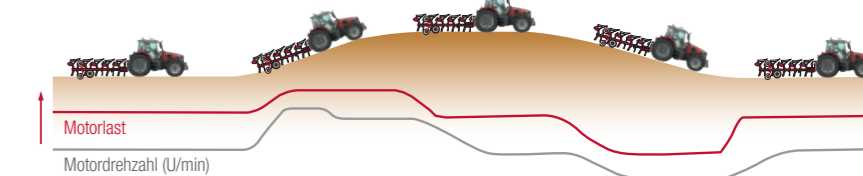

Das renommierte stufenlose Dyna-VT Getriebe verfügt nun auch über einen neuen Automatikmodus. Dies erlaubt dem Fahrer, mithilfe des MultiPad-Fahrhebels oder des Fußpedals die Fahrgeschwindigkeit zu verändern, während abhängig von Last und Geschwindigkeit automatisch die optimale Motordrehzahl ausgewählt wird. Dies ermöglicht ein besonders geschmeidiges Arbeiten und erhöht die Kraftstoffeffizienz.

Bei wechselnder Last (rote Linie) aufgrund veränderter Bedingungen reagiert das Dyna-VT automatisch mit einer angepassten Motordrehzahl (graue Linie), um eine gleichbleibende Fahrgeschwindigkeit aufrechtzuerhalten. Dies optimiert die Leistungsentfaltung, spart Kraftstoff und verringert den Geräuschpegel.

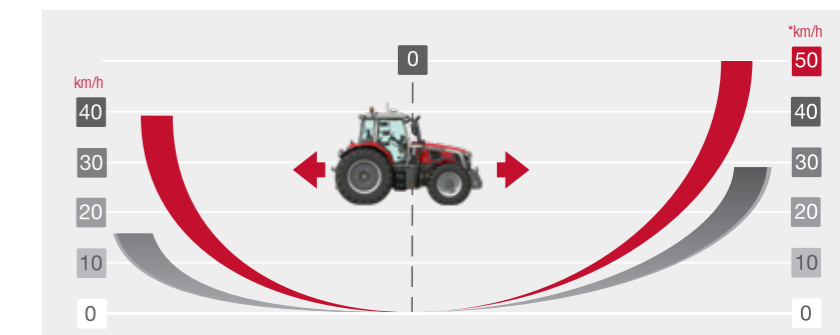

STUFENLOSES GETRIEBE

Das Dyna-VT Getriebe ist verblüffend einfach zu bedienen und arbeitet bei unterschiedlichsten Bedingungen einfach optimal. Keine Gangwechsel, kein Rucken beim Anfahren und keine Unterbrechung der Zugkraft.

Einfache, stufenlose Geschwindigkeitsanpassung, von Kriechgeschwindigkeit bis zu 50 km/h*.

* Je nach Markt und Gesetzgebung

FÜR FLEXIBILITÄT UND HERVORRAGENDE ZUGKRAFT

Die Leistung eines Traktors zählt nur, wenn sie auch an die richtige Stelle übertragen wird: Den Boden.

Für die Baureihe MF 7S ist eine große Auswahl an Reifengrößen und Zusatzgewichten erhältlich, die für eine bessere Traktion und geringere Bodenverdichtung bei günstigeren Betriebskosten und höheren Ernteerträgen sorgen.

Dadurch können wir bodenschonend arbeiten und zur Fruchtbarkeit der Böden für zukünftige Generationen beitragen.

**PERFEKTER RADSTAND
FÜR OPTIMALE
LEISTUNGSÜBERTRAGUNG
UND BODENERHALTUNG.**

Ein langer Radstand von 2,88 m gewährleistet eine hohe Stabilität, unabhängig davon, ob ein schweres Arbeitsgerät montiert ist oder nicht. Sie trägt zu einer hohen Traktion auf dem Feld bei und bietet mehr Fahrkomfort auf der Straße.

Der Radstand sorgt in Kombination mit dem Chassisdesign der Baureihe MF 7S dafür, dass weniger Gewicht zur Ausballastierung erforderlich ist, wodurch bei der Bodenbearbeitung und Aussaat das Erdreich optimal geschont sowie der Druck auf den Boden reduziert wird.

„ Wir haben schweren Lehmboden. Es ist für uns extrem wichtig, die Verdichtung so gering wie möglich zu halten. “



2,88 m



▲ BALLASTIERUNG FÜR MEHR FLEXIBILITÄT

Da für traktionsintensive Arbeiten oder für Anwendungen, die ein Kontergewicht erfordern (vorn oder hinten), manchmal zusätzliche Gewichte benötigt werden, ist eine große Auswahl an Zusatzgewichten lieferbar. Die Baureihe MF 7S kann ab Werk mit zusätzlichen Front- und Radgewichten genau an Ihre Anforderungen angepasst werden.

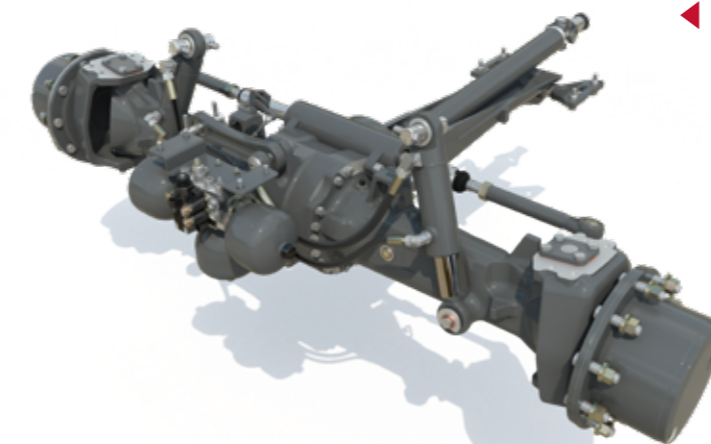

◀ VORDERACHSFEDERUNG

Die wartungsfreie Vorderachsfederung sorgt für zusätzlichen Komfort, bessere Bodenhaftung und höhere Sicherheit beim Transport. Das einfache Design gewährleistet erstklassigen Fahrkomfort und einen engen Wendekreis; Es bietet den vollen Pendelwinkel sowie größtmögliche Bodenfreiheit. Der 140 mm lange Federungsweg bietet den bestmöglichen Komfort der Branche.

* Spurweite 1,9 m

4,93 m
Wendekreis*



▲ WENDIGKEIT

Die hervorragende Wendigkeit erhöht die Produktivität am Vorgewende, bei Ladearbeiten oder beim Manövrieren auf engen Straßen. Das intelligent designte Fahrwerk und die besonders schmale Motorhaube ermöglichen einen konkurrenzlosen Wendekreis und eine hervorragende Übersicht.

DIE RICHTIGE AUSWAHL VON GEWICHTEN UND BEREIFUNG: DIE VORTEILE AUF EINEN BLICK

- ▶ mehr Leistung auf den Boden
- ▶ optimale Traktion
- ▶ weniger Bodenverdichtung für höhere Erträge und Erhalt der Bodenqualität
- ▶ höhere Kraftstoffeffizienz

▼ **SPEEDSTEER** entlastet den Fahrer und ermöglicht schnellere Wendemanöver auf dem Vorgewende sowie ein schnelleres Arbeiten mit dem Frontlader.

Der Fahrer kann die Lenkübersetzung anpassen und die Anzahl der Lenkradumdrehungen für einen bestimmten Lenkeinschlag einstellen.



FÜR HARTE ARBEIT

HÖCHSTER BEDIENKOMFORT
UND ÜBERRAGENDES
LEISTUNGSVERMÖGEN
FÜR JEDE AUFGABE

Moderne Arbeitsgeräte stellen immer größere Anforderungen an die Traktoren, die sie antreiben. Sie sind gefordert, schneller zu arbeiten und direkter zu reagieren. Der MF 7S bietet enorme Fähigkeiten, um mühelos anspruchsvollste Aufgaben zu bewältigen, und verfügt über bemerkenswerte Hub- und Fahreigenschaften für den Einsatz modernster Arbeitsgeräte. Die Traktoren der Baureihe MF 7S sind kraftvoll, wendig und verfügen über ein hohes Drehmoment. Perfekt, wenn Sie nach einer Maschine mit unschlagbarer Zapfwellenleistung und überragender Bedienerfreundlichkeit beim Arbeiten mit modernsten Arbeitsgeräten suchen.



„Hydraulikleistung,
um auch die
anspruchsvollsten
Aufgaben mühelos
zu meistern“



FÜR HARTE ARBEIT

BIS ZU 190 L/MIN

Die Traktoren der Baureihe MF 7S mit Dyna-6 Super-Eco Getriebe sind mit einer lastabhängigen CCLS-Hydraulik mit einer Leistung von serienmäßig 110 l/min und optional 150 l/min ausgestattet.

Um ein dynamisch ansprechendes System zu erzielen, verfügen die MF 7S Modelle mit Dyna-VT serienmäßig über ein CCLS-System mit einer hydraulischen Leistung von 110 l/min. Das 190 l/min starke Load-Sensing-System liefert zusätzliche hydraulische Leistung und kann auch den anspruchsvollsten Anbaugeräten gerecht werden. Das System wird von einer verstellbaren Axialkolbenpumpe gespeist, die nur bei Bedarf Öl zuführt – dies spart Energie. So können hohe Durchflussmengen auch bei niedriger Motordrehzahl bereitgestellt werden und es ist gewährleistet, dass selbst beim ökonomischen Arbeiten ein hoher Durchsatz erzielt werden kann.

KOMPATIBILITÄT DER HYDRAULISCHEN LEISTUNG (l/min)	LS: 110	LS: 150	LS: 190
MF 7S Dyna-6 (Essential)	●	-	-
MF 7S Dyna-6 (Efficient und Exclusive)	●	○	-
MF 7S Dyna-VT	●	-	○

● Serienausstattung ○ Optional - Nicht erhältlich
LS = Load Sensing



Bis zu

2

Front-Steuerventile und freier Rücklauf



Bis zu

4.000 kg

Hubkraft. Optional ist zum Frontkraftheber eine Frontladenvorbereitung mit Anbaukonsolen ab Werk möglich.



1.000 U/MIN

an der Frontzapfwelle.

Kombiniert mit dem Fronthubwerk können so zahlreiche zusätzliche Arbeitsgeräte angetrieben werden. Dies reduziert die erforderlichen Arbeitsgänge und erhöht die Effizienz.

Profitieren Sie von echten Zeitersparnissen – mehr als die doppelte Flächenleistung beim Mähen von Gras.



ISOBUS-

Anschluss kompatibler Anbaugeräte



Bis zu

4

Zapfwellen-Geschwindigkeiten. Es stehen zahlreiche Zapfwellengeschwindigkeiten zur Auswahl, mit einer Standard-Zapfwellendrehzahl von 2.000 U/min, bei der auch die maximale Motorleistung zur Verfügung steht. Mit dem Vorteil eines großen Konstantleistungsbereichs von bis zu 600 U/min und der Möglichkeit, jede Fahrgeschwindigkeit bei der gewählten Motordrehzahl präzise zu wählen, können Sie immer eine perfekte Abstimmung von Zapfwellendrehzahl, Geschwindigkeit und Leistung erreichen – bei optimaler Wirtschaftlichkeit. Die Ausstattungsvarianten „Efficient“ und „Exclusive“ der Baureihe MF 7S verfügen über eine bedienerfreundliche elektrische Vorwahl der Zapfwellendrehzahl.



Bis zu

9.600 kg

Hubkraft am Heckhubwerk für hohe Lasten mit der ultimativen Zugkraftregelung. Das digitale EHR-System von MF sorgt für eine optimale Zugkraftregelung mit präziseren Einstellmöglichkeiten für die Tiefe und einer optimalen Anpassung an die Bodenkontur. Daraus resultiert eine ausgezeichnete Gewichtsübertragung, bessere Traktion, weniger Radschlupf, weniger Radverschleiß und ein geringerer Kraftstoffverbrauch, während gleichzeitig die Leistung gesteigert wird.

POWER BEYOND

In dem hydraulischen CCLS-Ventilblock ist eine Power-Beyond-Funktion integriert, die über zusätzliche Zu- und Rücklaufleitungen weitere, extern angeschlossene Hydrauliksysteme direkt von der Pumpe aus versorgt.



Bis zu

5

Heck-Steuerventile und freier Rücklauf mit Druckentlastungshebel

BEDIENEN SIE IHREN FRONTLADER AUF MASSEY FERGUSON ART

Wenn Sie zusammen mit Ihrem neuen MF 7S einen Frontlader von Massey Ferguson erwerben, können Sie ihn mit einer kompletten MF Frontlader-Vorbereitung ausstatten lassen. Ihr Traktor wird ab Werk komplett mit Frontlader Vorbereitung inklusive Frontlader geliefert, der auf höchste Wendigkeit und ungehinderten Wartungszugang ausgelegt ist und so angebaut wurde, dass er einen integralen Bestandteil der Maschine bildet.

		Mit Parallelführung						
		MF FL 4227	MF FL 4323	MF FL 4327	MF FL 4621	MF FL 4624	MF FL 4628	MF FL 4722
Modell-Kompatibilität		●	●	●	●	●	●	●
MF 7S.155 - MF 7S.180*		●	●	●	●	●	●	●
MF 7S.190 - MF 7S.210*		●	●	●	●	●	●	●
Maximale Hubhöhe – gemessen am Drehpunkt	m	4,25	4,25	4,25	4,55	4,60	4,60	4,75
Maximaler Auskippwinkel bei maximaler Höhe	Grad	57	57	57	53	54	54	51
Maximaler Einkippwinkel auf Bodenhöhe	Grad	48	48	48	52	49	49	57
Hubkraft auf maximale Höhe – 800 mm vom Drehpunkt		1.590	2.140	2.470	1.980	2.170	2.490	2.000
Hubkraft auf 1,5 m Höhe – 800 mm vom Drehpunkt		2.110	2.350	2.700	2.110	2.460	2.810	2.280
Ausbrechkraft – 800 mm vom Drehpunkt	kg	2.270	2.470	2.840	2.230	2.620	2.990	2.430
Reißkraft am Boden – 800 mm vom Drehpunkt	kg	4.030	3.400	4.540	4.000	3.970	4.600	4.580
Schürftiefe	mm	160	160	160	200	160	160	160

* Die Modelle MF FL 4227 / MF FL 4323 / MF FL 4327 müssen mit verlängertem Lagerbock ausgestattet sein

„ Der Vorteil dieses Joysticks liegt darin, die Wendeschaltung zu betätigen und gleichzeitig den Frontlader bedienen zu können, ohne die Hand vom Lenkrad nehmen oder zwischen verschiedenen Bedienhebeln wechseln zu müssen. “



Der einzigartige Multifunktions-Joystick ermöglicht eine unkomplizierte Bedienung des Frontladers und bietet eine zusätzliche Möglichkeit, durch die Gänge zu schalten und die Fahrgeschwindigkeit des Traktors anzupassen. Greifer und andere Anbaugeräte können dank der proportionalen Bedienung des dritten Steuerventils problemlos geregelt werden, während gleichzeitig ein Anbaugerät aus- oder eingekippt wird.

FRONTLADERBEDienung

Joystick – Hauptfunktionen:

- A. Heben
- B. Senken
- C. Einkippen
- D. Auskippen
- E. Schließen
- F. Öffnen

KOMBIFUNKTIONEN:

- A/C. Heben und Einkippen
- A/D. Heben und Auskippen
- B/C. Senken und Einkippen
- B/D. Senken und Auskippen
- A/E. Heben und Schließen des Greifers
- A/D/F. Heben und Öffnen des Greifers

HIGHLIGHTS DER TRAKTOR/FRONTLADER-KOMBINATION

- ▶ Voll integrierter, optimal abgestimmter MF FL Frontlader ab Werk für ultimative Leistung
- ▶ Optionaler Multifunktions-Joystick für maximalen Bedienkomfort, der auch Fahrtrichtungswechsel und Geschwindigkeitsanpassungen regelt
- ▶ Proportionale Bedienung eines dritten Steuerventils zum gleichzeitigen Öffnen/Schließen eines Greifers und Aus-/Einkippen eines Anbaugeräts
- ▶ Beste Rundumsicht dank Freisicht-Motorhaube und dem schlanken Armaturenbrett
- ▶ Uneingeschränkte Wendigkeit und leichter Zugang für Wartungsarbeiten
- ▶ Optionales Visio-Glasdach mit Schutzgitter gegen herabfallende Gegenstände (FOPS)
- ▶ Hervorragende Wendigkeit mit engen Wenderadien und SpeedSteer
- ▶ Neue Rüttelfunktion für Anbaugeräte auf dem Multifunktions-Joystick
- ▶ Das neue Schnellkupplungssystem reduziert Druckverluste bei hohen Durchflussgeschwindigkeiten. Es ermöglicht schnellere Frontlader-Bewegungen und spart Treibstoff
- ▶ Die hydraulische Verriegelung der Arbeitsgeräte erfolgt über einen Taster in der Seitenkonsole
- ▶ Die neue, serienmäßige Motordrehzahl-Automatik, die über das SIS-Menü gesteuert wird, erlaubt es dem Fahrer, die Motordrehzahl abhängig von den Bewegungen des Joysticks zu erhöhen
- ▶ Um Ladearbeiten zusätzlich zu optimieren, stehen zahlreiche Ausstattungsmerkmale zur Verfügung, um sowohl Leistung als auch Komfort zu erhöhen, zum Beispiel eine Hochleistungs-Hydraulik und die Kupplungsfunktion des Bremspedals, die beim Betätigen der Bremse automatisch in den Leerlauf schaltet
- ▶ Die Option MF E-Loader optimiert Frontladerarbeiten und analysiert Verladeaufgaben über das Touchscreen-Terminal Datatronic 5



FÜR MAXIMALE EINSATZSICHERHEIT

FÜR ZUFRIEDENE KUNDEN
UND 100-PROZENTIGE
ZUVERLÄSSIGKEIT



MFconnect FUSE SYNCHRONISED **FUSE** SMART FARMING. SYNCHRONIZED.

ÜBERALL VERNETZT. JEDERZEIT.
STANDARDMÄßIG MIT
5 JÄHRIGEM ABONNEMENT.

MFcare

Fest kalkulierbare Kosten und garantiert optimale Leistung für Ihren MF 7S mit MF Care.

Die MF Care Service- und Gewährleistungsverlängerungsverträge können Sie flexibel an Ihre Zahlungswünsche und Ihre erforderlichen Betriebsstunden anpassen. Durch die regelmäßige Wartung wird Ihre Maschine „vorbeugend gewartet“ – Fehler und Störungen werden erkannt, bevor sie auftreten, sodass Ausfallzeiten auf ein Minimum begrenzt werden. Eine lückenlose Wartung durch den Vertriebspartner und die Verwendung von Originalteilen von AGCO Parts erhöhen zudem den Wiederverkaufswert der Maschine.

- ▶ Maximieren Sie den Wiederverkaufswert Ihrer Maschine
- ▶ Flexible Laufzeiten und Langzeitarife
- ▶ Sie sind bis zu 12 Monate nach Zulassung der Maschine möglich
- ▶ Erfahrene MF-Techniker stehen für den Service beim Handel oder vor Ort zur Verfügung

HÖHERE VERFÜGBARKEIT, OPTIMIERTE WARTUNGSARBEITEN UND INTELLIGENTERE SERVICELEISTUNGEN MIT MF CONNECT.

BESITZER, HÄNDLER UND TRAKTOR SIND AUF WUNSCH ZU 100 % MITEINANDER VERNETZT!

MF Connect ist ein Flottenmanagementsystem, das es Ihnen ermöglicht, Ihre Massey-Ferguson-Maschinen genau im Auge zu behalten.

Nie war es einfacher, praktisch in Echtzeit den Überblick über sämtliche Betriebsparameter von Maschinen und Ausrüstungen zu behalten.

Dies ermöglicht es den Besitzern und Betriebsmanagern, ihren Betrieb effektiver zu leiten und mithilfe von Ferndiagnosetools Effizienzsteigerungen und optimale Verfügbarkeit zu erzielen.

	SILBER	GOLD
DETAILANSICHTEN	REGELMÄßIGE WARTUNG Dieses Wartungspaket umfasst alle vorgeschriebenen Wartungsarbeiten basierend auf Festpreisen.	REPARATURVERTRÄGE Die Gewährleistungsverlängerungsverträge bieten eine umfangreiche Absicherung von Reparaturkosten (mit Ausnahme von Verschleißteilen). Tarife optional mit und ohne Selbstbeteiligung.
MASCHINENTYP	Alle	Alle
REGELMÄßIGE WARTUNG*	JA	JA
REPARATURKOSTEN	NEIN	JA
SELBSTBETEILIGUNG	NEIN	Optionen: 0 €, 190 €, 490 €

*Der von AGCO angegebene Preis bezieht sich lediglich auf die Gewährleistungsverlängerung und beinhaltet keinerlei Wartungsarbeiten.

MASSEY FERGUSON BIETET EIN EFFIZIENTES UND UMFANGREICHES SERVICEANGEBOT

 6.000 Std. 5 Jahre	 3.000 Std. 5 Jahre	 50.000 Ballen 5 Jahre	 6.000 Std. 3 Jahre	 2.000 Std. 3 Jahre	 25.000 Ballen 3 Jahre
---	---	--	---	---	--

Nur ISOBUS-kompatible Maschinen

MF always running

IHRE EINSATZGARANTIE

„MF Always Running, Ihre ERSATZFAHRZEUG-GARANTIE**“, versorgt Sie vorübergehend mit einem Ersatztraktor, um zu gewährleisten, dass Sie mit geringstmöglicher Unterbrechung weiterarbeiten können. So maximieren Sie Ihre Betriebszeiten auch dann, wenn Ihr Traktor gewartet oder repariert wird.

Wir wissen, dass Sie Ihre Arbeit nicht einfach unterbrechen können, bevor sie erledigt ist. Mit MF Always Running ist gewährleistet, dass Wartungs- oder Reparaturzeiten Ihre Produktivität nicht zum Erliegen bringen. Als Besitzer eines MF Traktors sind Sie mit einem Ersatztraktor schnell wieder einsatzbereit. Sie bekommen nicht irgendeinen Traktor, sondern das aktuellste Modell mit der Ausstattung, die Sie für die Erledigung Ihrer Aufgaben benötigen.

* Bitte wenden Sie sich an einen Massey Ferguson Vertriebspartner in Ihrer Nähe, um die Verfügbarkeit in Ihrer Region zu erfragen. Die Vertragsbedingungen können je nach Land variieren. Erhältlich in Deutschland sowie in Großbritannien und in Irland, Frankreich, Italien, Spanien, Polen, Norwegen und Dänemark.

RUND UM DIE UHR ERREICHBARE KUNDEN-HOTLINE VON MASSEY FERGUSON

Ihre Massey Ferguson Vertriebspartner stehen stets zu Ihrer Verfügung, um sicherzustellen, dass Ihr MF-Traktor jederzeit einsatzbereit ist.

Falls Sie Unterstützung für Ihre Maschine benötigen, rufen Sie einfach unser rund um die Uhr verfügbares, zertifiziertes Servicecenter über die Notfall-Hotline an. Dieser Service steht in Deutschland, Dänemark, Frankreich, Italien, Norwegen, Polen, Spanien, in Großbritannien und in Irland zur Verfügung.

24/7 HOTLINE +800 8700 365 7



MASSEY FERGUSON
EXPERIENCE

MASSEY FERGUSON

TEILE UND KUNDENDIENST

LEBENS-LANGE UNTERSTÜTZUNG

Der Einkauf, der optimale Einsatz und die Wartung von landwirtschaftlichen Maschinen sind mitunter recht komplex – deshalb sollten Sie bei einer Entscheidung nicht vergessen, wie wichtig das beruhigende Gefühl ist, im Bedarfsfall auf hervorragende Unterstützung zählen zu können. Als Besitzer einer Massey Ferguson Maschine können Sie sich darauf verlassen, dass Sie schnell und freundlich von unseren Vertriebspartnern unterstützt werden.

Es gibt keine Beschränkung für den zeitnahen Service und die Versorgung mit Ersatzteilen für Ihre Maschine. Während der gesamten Lebensdauer Ihrer Maschine von Massey Ferguson sind wir an Ihrer Seite.

Wir sind stolz auf unsere Produkte und übernehmen die volle Verantwortung für jede Maschine, die wir verkaufen – unsere Mission ist der reibungslose und zuverlässige Betrieb, jedes Mal, wenn Sie den Zündschlüssel betätigen.

„ Ich möchte die täglichen
Wartungsarbeiten so
schnell und einfach
wie möglich erledigen,
damit ich mehr Zeit
mit meiner Familie
verbringen kann. “



DER MF 7S WURDE SO KONZIPIERT, DASS SEINE ROUTINEWARTUNGSARBEITEN SCHNELL, EINFACH UND KOSTENGÜNSTIG DURCHGEFÜHRT WERDEN KÖNNEN.

Wir haben Zweckmäßigkeit und Design kombiniert, um die tägliche Wartung schnell, leicht und einfach zu gestalten, damit Sie schnell aufs Feld kommen – für eine höhere Produktivität und mehr Freizeit. Mit einem Massey Ferguson Traktor der Baureihe MF 7S minimieren Sie die Zeit auf dem Hof, um den nächsten Tag vorzubereiten.

OPTIONEN UND ZUBEHÖR

Die heutige Landwirtschaft braucht eine Ausstattung, die perfekt auf Ihr Unternehmen zugeschnitten ist. Damit Sie Ihren Massey Ferguson optimal an Ihre Anforderungen anpassen können, bieten wir ein breites Sortiment an Optionen und Zubehör an – von Frontladern, Gewichten und zusätzlichen Steuerventilen. Und um das Arbeitsumfeld so komfortabel wie möglich zu gestalten, gibt es außerdem sehr komfortable Sitze, Audiosysteme, Getränkeköhler und vieles mehr.

Alles, was wir anbieten, wurde von MF Ingenieuren auf Herz und Nieren geprüft. Kompetenten Kundenservice erhalten Sie von Ihrem Massey Ferguson Vertriebspartner, der über alle erforderlichen Werkzeuge und die notwendigen Fachkenntnisse verfügt.



Der Luftfilter des Motors ist bequem zugänglich und leicht zu reinigen.



Gut zugänglicher Kabinenluftfilter, einfach zu entnehmen und zu reinigen, der Schmutz bleibt draußen.

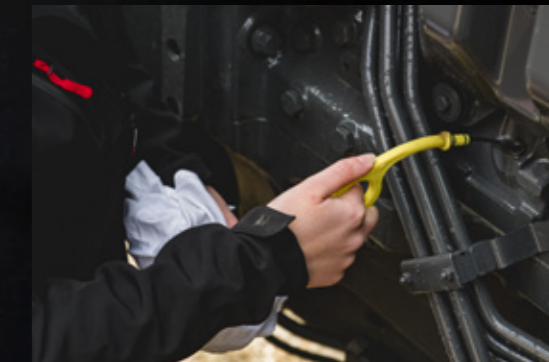

Das Design der Vorderachse und die schmale Motorhaube erleichtern den Zugang zum Ölpeilstab und zum Ölfilter.

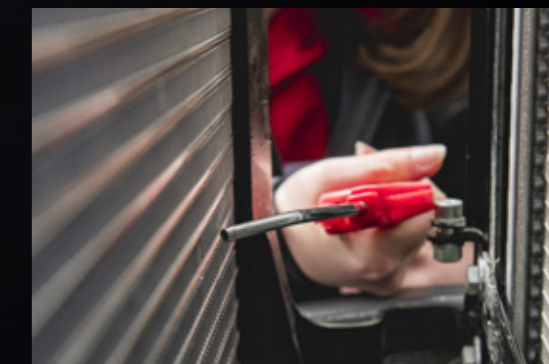

Viel Platz und bequemer Zugang, um die Kühler zu reinigen.



Das Auffüllen Ihres Kraftstoff- und AdBlue®-Tanks war noch nie so einfach.

MFservices

IMMER AN IHRER SEITE FÜR MEHR EFFIZIENZ UND HÖHERE GEWINNE

HERZLICH WILLKOMMEN BEI MF SERVICES – HIER ERHALTEN SIE ALLES, WAS SIE FÜR DEN BETRIEB IHRES TRAKTORS DER BAUREIHE MF 7S BENÖTIGEN.

Die MF Services bestechen mit individuellen Anpassungsmöglichkeiten und unterstützen die Kontrolle der Betriebskosten, die Budgetierung und die Geschäftsplanung. So wird sichergestellt, dass jede einzelne Arbeitsstunde der Maschine effizient eingesetzt wird, während Sie zugleich die Möglichkeit erhalten, sich voll auf Ihr Kerngeschäft der Landwirtschaft zu konzentrieren.

Dieses umfangreiche Angebot an Serviceleistungen erleichtert den Arbeitsalltag den Besitzern und Fahrer von **Massey Ferguson** Maschinen.

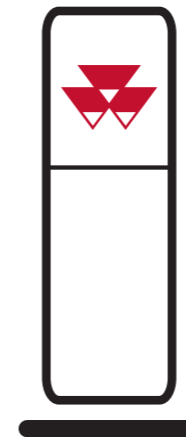

MASSEY FERGUSON VERTRIEBSPARTNER

Ihr MF Fachhändler steht Ihnen mit den besten Fachkenntnissen zu landwirtschaftlichen Maschinen zur Verfügung, die in Ihrer Umgebung angeboten werden. Sie können sich stets an Ihren Vertriebspartner wenden und erhalten dort hervorragenden Kundenservice bei Kauf, Wartung, Reparatur und Ersatzteilen bis hin zum Kauf neuer Ausrüstung.

MEHR ALS 4.700 HANDELS- UND SERVICE-STANDORTE AUF DER GANZEN WELT



ORIGINALTEILE VON MASSEY FERGUSON

DIE BESTE GARANTIE FÜR DEN WERTERHALT IHRES NEUEN MF 7S TRAKTORS – SO SIND SIE VOR UNGEPLANTEN AUSFALLZEITEN GESCHÜTZT.

Sie wählen aus einer umfassenden Auswahl an Zubehör, darunter Schmierstoffe, AdBlue, Pflege-Kits, Kabinenzubehör und vieles mehr. Alle Zubehörteile erhalten Sie exklusiv bei Ihrem MF Vertriebspartner.

Mithilfe der Smartphone-App „AGCO Parts Books To Go“ finden Sie schnell MF Ersatzteile und können diese schnell und bequem direkt bestellen. Die App ist zum Download im App Store und im Google Play Store erhältlich. Ihre persönlichen Zugangsdaten erhalten Sie von Ihrem MF Vertriebspartner.

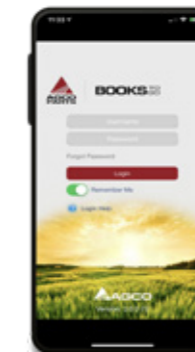

AGCO FINANCE

KANN IHNEN DAS FÜR IHREN BETRIEB OPTIMALE FINANZIERUNGSANGEBOT UNTERBREITEN.

AGCO Finance ist das integrierte finanzielle Dienstleistungsangebot von Massey Ferguson, das Ihnen maßgeschneiderte Lösungen für Ihren landwirtschaftlichen Betrieb anbietet. Zu den angebotenen Dienstleistungen zählen Leasingverträge, Darlehen, Ratenkauf, Wartungsverträge und Mietkauf, einschließlich der Finanzierung von MF Care Gewährleistungsverlängerungsverträgen.

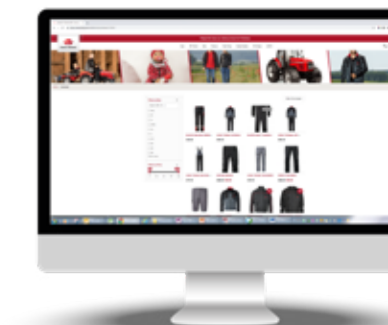

DIE MASSEY FERGUSON KOLLEKTION

JETZT KÖNNEN SIE SICH PASSEND ZU IHREM MASSEY FERGUSON STYLEN.

Suchen Sie nach einer Mütze, die zu Ihrem MF 7S passt? Oder nach einem stilvollen und robusten Overall für die tägliche Arbeit? Wir bieten eine exklusive Kollektion hochwertiger Artikel an, die zu Ihnen, Ihren landwirtschaftlichen Aktivitäten, Ihrer Familie und Ihrem Lifestyle passen.

Um mehr über unser Angebot zu erfahren, melden Sie sich bitte bei unserem Online-Shop an:

Shop.MasseyFerguson.Com

Für die oben genannten Support-Pakete gelten länderspezifische allgemeine Geschäftsbedingungen. Hinweis: Die Pakete sind nicht in allen Ländern verfügbar.

Bitte fragen Sie Ihren örtlichen MF-Händler/Vertriebspartner.

INDIVIDUALISIEREN SIE IHREN MF 7S UND MACHEN SIE IHN SO EINZIGARTIG WIE IHREN LANDWIRTSCHAFTLICHEN BETRIEB



	ESSENTIAL	EFFICIENT	EXCLUSIVE
MOTOR			
AGCO POWER - 6,6 Liter - Stufe 5	●	●	●
„All-in-One“ Stufe 5 Abgastechnologie	●	●	●
GETRIEBE			
Multifunktionaler PowerControl-Hebel	●	●	●
Fahrtrichtungswechsel auf der rechten Seite	-	●	●
T-Fahrhebel in der Seitenkonsole	●	-	-
A MultiPad-Fahrhebel in der Bedienarmlehne	-	●	●
Dyna-6 Super Eco 40 km/h (40 km/h ab 1.500 U/min)	●	●	●
Dyna-6 Eco 50 km/h* (50 km/h ab 1.800 U/min)	○	○	○
Dyna-VT Super Eco 40 km/h oder Eco 50 km/h mit Automatik-Modus	-	○	○
Tempomat mit Speicherfunktion C1/C2	-	●	●
Bremse auf Neutral – Kupplungseffekt	●	●	●
KABINE			
Klimaanlage	●	●	○
Klimaautomatik	-	○	●
Schwenkbarer, luftgefederter Fahrersitz	●	●	-
Luftgefederter Fahrersitz mit Sitzheizung und pneumatisch einstellbarer Lendenwirbelstütze	-	○	●
B Automatischer luftgefederter und schwenkbarer Fahrersitz, belüftet, mit zwei Heizstufen, pneumatischer Lendenwirbelstütze, Längs- und Seitendämpfung, Dual-Motion-Rückenlehne und DDS	-	○	○
Mechanische Kabinenfederung	○	●	○
Aktive mechanische Kabinenfederung	-	○	●
FM oder DAB + (Digitales) Radio mit CD, MP3-fähig, AuxIn und USB Anschluss, Bluetooth	○	●	●
Radio – in die Armlehne integrierte Bedienelemente	-	●	●
C Radio- und Telefon-Interface über das 9 Zoll große Touchscreen-Terminal der Datatronic 5	-	○	○
Elektrisch einstellbare und beheizbare Teleskop-Außen- und Weitwinkelspiegel	-	○	●
SpeedSteer	○	○	○
Radarsensor mit Schlupfregelung	○	○	●
D Paket mit 12 o.16 LED Arbeitsscheinwerfern und Tagfahrlicht	○	○	○

- Nicht verfügbar
- Serienausstattung
- Optional
- * Je nach Markt und Gesetzgebung

	ESSENTIAL	EFFICIENT	EXCLUSIVE
KABINE			
MF TECHNOLOGIEN			
MultiPad mit ISOBUS-Tastenzuweisung der Arbeitsgeräte (nur mit FieldStar 5 oder Datatronic 5)	-	○	●
MF Guide Vorbereitung	○	○	○
E NovAtel-Empfänger – Genauigkeit bis in den Zentimeterbereich	○	○	○
F Trimble-Empfänger – Genauigkeit bis in den Zentimeterbereich	○	○	○
MF Section Control – 24 oder 36 Teilbreiten	○	○	○
MF Mengensteuerung – 2 oder 5 Produkte	○	○	○
MF TaskDoc - per USB oder drahtloser Datenübertragung	○	○	○
Datatronic 5: 9 Zoll großes Touchscreen-Terminal (mit Management der Traktoreinstellungen, ISOBUS, MF Guide, Teilbreitenschaltung, variabler Mengensteuerung, Kamera)	-	○	●
Fieldstar 5: 9 Zoll großes Touchscreen-Terminal (ISOBUS, MF Guide, Teilbreitenschaltung, variable Mengensteuerung, Kamera)	○	○	○
MF E-Loader, Radio- und Telefon-Interface über Datatronic 5	-	○	○
Zwei Terminals: 2 mal 9 Zoll große Touchscreen-Anzeige auf dem Terminal Datatronic 5 + Terminal Fieldstar 5	-	○	○
Erweiterung Spurlinienauswahl – einzelne Fahrspur und Kontursegmente (ab Feldrand)	○	○	○
CHASSIS UND HYDRAULIK			
Vorderachsfederung	○	●	●
Mechanische Steuerventile	●	-	-
Elektrische und mechanische Steuerventile	-	●	-
Elektrische Steuerventile	-	-	●
Multifunktions-Joystick (Frontkraftheber, Frontlader)	-	○	○
G Traktor mit Frontladervorbereitung und mechanischem Multifunktions-Joystick	○	-	-
Traktor mit Frontladervorbereitung und Multifunktions-Joystick (elektrische Bedienung)	-	○	○
Power-Beyond-Funktion mit Anschlüssen	○	○	●
Heckhubwerk mit Schwingungsdämpfung	●	●	●
Automatische Zapfwellenschaltung	●	●	●
Elektrische Anwahl der Zapfwellendrehzahl	○	●	●
Automatisches Traktionsmanagement (Allradantrieb und Differenzialsperre)	●	●	●
Hydraulischer Oberlenker am hinteren Hubwerk	○	○	○
Integriertes Fronthubwerk mit 3,2 t Hubkraft	○	○	○
Integrierte Frontzapfwelle	○	○	○
KOMFORT			
Automatischer Batterietrennschalter	●	●	●
Standard-Werkzeugkasten	●	●	●
Externe Bedienelemente zur Hubwerksbedienung auf dem Kotflügel	●	●	●
Externe Zapfwellen-Start/Stopp-Tasten auf den Kotflügeln	●	●	●
Externe Ventilbedientaste auf den Kotflügeln	-	●	●
WEITERE AUSSTATTUNG (SPEZIFIKATION KANN JE NACH MARKT VARIIEREN)			
Drehbare Kotflügel	○	○	●
Druckluft-Anhängerbremsen*	●	●	●
Hydraulische- und Druckluft-Anhängerbremsen*	○	○	○
ABS Steckdose 12 Volt	○	○	○
Zusätzliche Fußraumheizung	○	○	○



TECHNISCHE SPEZIFIKATIONEN

MOTOR		MF 7S.155	MF 7S.165	MF 7S.180	MF 7S.190	MF 7S.210
Motortyp		AGCO Power Motor mit „All-in-One“ Stufe 5 Abgasnachbehandlung				
Anzahl der Zylinder/Anzahl der Ventile pro Zyl./Hubraum	Anz./Anz./cm ³	6/4/6.600				
Aufladung		Turbolader und Ladeluftkühler mit elektronischer Ladedruckregelung				
Einspritzung		Common-Rail				
Lüftergebläseantrieb - Dyna-6 u. Dyna-VT Getriebe		Vistronic				
Maximale Leistung	☛ ISO PS (kW)	155 (114)	165 (121)	180 (132)	190 (140)	210 (154)
Motordrehzahl bei maximaler Leistung	U/min	1.950				
Max. Drehmoment bei 1.500 U/min	☛ Nm	700	725	750	850	860
Max. Leistung mit EPM	PS	175 (129)	185 (136)	210 (154)	220 (162)	220 (162)
Max. Drehmoment mit EPM bei 1.500 U/min	Nm	750	800	860	925	925
Füllmenge Kraftstofftank	Liter	305				
Füllmenge AdBlue®-Tank	Liter	30				
DYNA-6 GETRIEBE						
Anzahl der Gänge	Vorw. x Rückw.	24 x 24			-	
Min. Geschwindigkeit bei 1.400 U/min	km/h	1,09			-	
40 Eco / Super Eco km/h Motordrehzahl bei max. Reifengröße	U/min	1.500 U/min (bei 650/65 R42)			-	
50 km/h* Eco Motordrehzahl bei max. Reifengröße	U/min	1.800 U/min (bei 650/65 R42)			-	
DYNA-VT GETRIEBE						
Typ		Stufenloses, kontinuierlich variables Getriebe				
Geschwindigkeitsbereich: Feld	km/h	Vorwärts: 0,03-28 km/h - rückwärts: 0,03-16 km/h				
Geschwindigkeitsbereich: Straße	km/h	Vorwärts: 0,03-40 km/h - rückwärts: 0,03 bis 28 km/h / Vorwärts: 0,03-50 km/h - rückwärts: 0,03 bis 28 km/h*				
HECK-HUBWERK UND HYDRAULIK						
Unterlenkertyp	Kat.	Kat. III				
Maximale Hubkraft am Unterlenkerende	kg	7.100/8.100/9.600	8.100/9.600		9.600	
Serienmäßiges Hydrauliksystem	l/min	Load-Sensing 110 l/min				
Optionales Hydrauliksystem	l/min	CCLS 150 l/min oder 190 l/min				
Maximale Anzahl an Heck-Steuerventilen		4 bzw. 5 (Dyna-VT)				

☛ ISO 14396

- Nicht verfügbar

* Je nach Typ, Ausstattung, Markt und Gesetzgebung

Sämtliche Angaben in diesem Prospekt sind so aktuell wie möglich. Allerdings können Ungenauigkeiten, Fehler oder Auslassungen auftreten; auch technische Änderungen können ohne Ankündigung jederzeit vorgenommen werden.

Daher sollten gegebenenfalls alle Daten vor dem Kauf durch den Massey Ferguson Vertriebspartner bestätigt werden.

		MF 7S.155	MF 7S.165	MF 7S.180	MF 7S.190	MF 7S.210
HECKZAPFWELLE						
Motordrehzahl bei	U/min	1.980 / 2.030			-	
540/540 Eco/1000/1000 Eco - Dyna-6	U/min	1.980 / 1.530 / 2.030 / 1.570			-	
540/540 Eco/1000/1000 Eco Dyna-VT	U/min	1.870 / 1.500 / 1.900 / 1.530				
Wellendurchmesser	Zoll	1 3/8 Zoll 6- oder 21-teilig				
UNABHÄNGIGES FRONTHUBWERK UND FRONTZAPFWELLE						
Unterlenkertyp	Kat.	Kat. III				
Maximale Hubkraft am Unterlenkerende	kg	3.200				3.200 oder 4.000
Maximale Anzahl an Front-Steuerventilen		2				
Motordrehzahl bei 1.000 U/min Frontzapfwelldrehzahl		1.920				
RÄDER UND REIFEN (WEITERE REIFENKOMBINATIONEN ERHÄLTICH. BITTE FRAGEN SIE IHREN HÄNDLER.)						
Vorne		380/85 R28	420/85 R28	480/70 R28		
Hinten		460/85 R38	520/85 R38	580/70 R38		
Optionale Hinterreifen		710/70 R38	710/60 R42 – Große Auswahl; bitte wenden Sie sich an Ihren Massey Ferguson Vertriebspartner vor Ort			
GEWICHTE (KANN JE NACH KONFIGURATION VARIIEREN. BITTE FRAGEN SIE IHREN HÄNDLER.)						
Leergewicht / durchschnittliches Gewicht / Höchstgewicht	kg	5.800 / 7.000 / 8.150			6.300 / 7.500 / 8.400	
Max. zulässiges Fahrzeuggesamtgewicht*	kg	12.500			14.000	

* Je nach Typ, Ausstattung, Markt und Gesetzgebung

ABMESSUNGEN

		MF 7S Dyna-6	MF 7S Dyna-VT
A Radstand	m	2,88	
B Gesamtlänge, vom Fronthubwerk bis zu den Unterlenkern am Heckhubwerk	mm	5.604	
B Gesamtlänge, vom Gewichtsträger der Frontgewichte bis zu den Unterlenkern am Heckhubwerk	mm	4.928	
C Höhe vom Mittelpunkt Hinterachse bis Oberkante Kabinendach	mm	2.110	2.144
D Gesamthöhe	mm	2.985	3.019





www.MasseyFerguson.de

www.facebook.com/masseyfergusonDE

[Twitter.com/MF_EAME](https://twitter.com/MF_EAME)

[Instagram.com/MasseyFergusonGlobal](https://www.instagram.com/MasseyFergusonGlobal)

www.YouTube.com/MasseyFergusonGlobal



MASSEY FERGUSON® ist eine weltweite Marke von AGCO.
© AGCO Corporation | A-DE-17317 | Deutsch



MASSEY FERGUSON