



MASSEY FERGUSON

218 PS

MF ACTIVA

7344



VON MASSEY FERGUSON

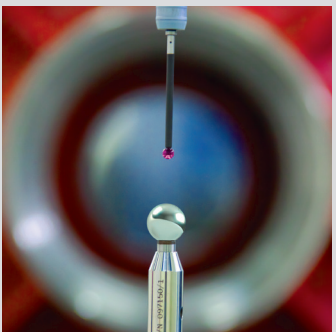
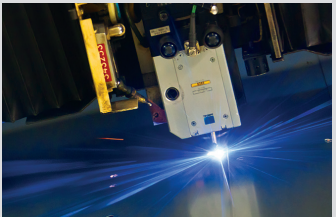

Breganze, Italien

Massey Fergusons Kompetenzzentrum für Erntetechnik – Entwicklung und Fertigung auf höchstem Niveau.

Dies ist die Wiege all unserer Landmaschinen, denn hier werden sämtliche noch so kleinen Bauteile zu unglaublich leistungsfähigen Maschinen zusammengefügt. Die Mährescherfabrik in Breganze liegt in der schönen Provinz Vicenza im Norden Italiens. Ebenso wie Massey Fergusons andere Produktionsstätten rund um den Globus blickt auch die Fabrik am Standort Breganze auf eine lange und stolze Tradition im Bereich der Landmaschinenfertigung zurück.

In dieser Anlage werden für Massey Ferguson Mittelklasse-, Hybrid- sowie Mährescher mit 8 Hordenschüttlern gefertigt, die für den Verkauf in Europa, Afrika und dem Nahen Osten bestimmt sind. Die hochmoderne Fabrik erstreckt sich über 25 Hektar und beschäftigt mehr als 600 Mitarbeiter. In Breganze produziert eine hoch qualifizierte und motivierte Belegschaft mittels modernster Fertigungstechnik Mährescher, die höchste Anforderungen und Qualitätsstandards erfüllen.

Bei Mähreschern aus Breganze kommen diverse Druschtechnologien zum Zuge. Alle Mährescher werden mit Schneidwerken der Serie FreeFlow oder PowerFlow ausgerüstet, die in unterschiedlichen Größen erhältlich sind und auf maximale Erntegeschwindigkeit und Effizienz bei zugleich minimalem Kornverlust getrimmt sind.

MF ACTIVA 7344

Auf diese Maschine ist Verlass

Das Mähreschermodell **MF ACTIVA 7344** wird nach höchsten Standards gefertigt und besticht durch Flexibilität, Zuverlässigkeit sowie die schonende Behandlung von Korn und Stroh. Der Motor mit extrem hohem Wirkungsgrad beschert dem Landwirt minimale Erntekosten. Die speziell konstruierte Arbeitsumgebung verwöhnt den Fahrer mit Stille und Komfort. Die Bedienelemente in der geräumigen Kabine mit Panoramablick sind übersichtlich und intuitiv angeordnet.

MF ACTIVA 7344	218 PS	5 Hordenschüttler	6500-Liter-Korntank
-----------------------	--------	-------------------	---------------------

Inhalt

- 02 Höchste Fertigungsqualität
- 03 Kabine
- 04 Drusch und Abscheidung
- 06 Korntank und Siebkasten
- 08 Strohqualität
- 09 Schneidwerke nach Wahl
- 10 Motor
- 10 Ersatzteile. Wann immer Sie diese benötigen.
- 11 Technische Daten



Comfort-Kabine

Arbeit leicht gemacht



Bedienkonsole mit perfekter Übersicht

Bei der Entwicklung der Comfort-Kabine war das Ziel eine ideale, produktive Arbeitsumgebung, die höchste Bedienfreundlichkeit und optimalen Komfort vereint und dem Fahrer so selbst nach vielstündigem Einsatz noch ein angenehmes Arbeiten ermöglicht. Dank dem Bordcomputer Agritronic Plus hat der Fahrer von seinem Sitz aus jederzeit den gesamten Mähdrescher unter Kontrolle. Die Bedienelemente sind ergonomisch angeordnet und erlauben so die unkomplizierte, mühelose Handhabung des Mähdreschers. Ausstattungsmerkmale wie z. B. der luftgefederte Fahrersitz, verstellbare beheizte Rückspiegel sowie der beeindruckende Panoramablick gehören zum Standardlieferumfang.

Dank dem ergonomisch gestalteten, komfortablen Multifunktionshebel hat der Fahrer stets alles im Griff.



- 01 Haspel auf/ab
- 02 Haspel vor/zurück
- 03 Schneidwerk auf/ab
- 04 Schneidwerk links/rechts
- 05 Haspel schneller
- 06 Haspel langsamer
- 07 Entleerungsschnecke rein
- 08 Entleerungsschnecke raus

Hochwertiges Dreschaggregat im Herzen des Mähdreschers

Die Dreschkomponenten wurden im Hinblick auf die Eignung für alle erdenklichen Feldfrüchte optimiert. Die robuste Trommel – mit einem **Durchmesser von 600 mm und 1340 mm breit** – sorgt mittels acht Schlagleisten für einen behutsamen aber wirkungsvollen Drusch. Sie eignet sich für eine breite Palette an Feldfrüchten, von Grassamen über Getreide bis hin zu Mais.

Der Dreschkorb lässt sich von der Kabine aus entsprechend den Anforderungen der jeweiligen Feldfrucht am Eingang und Ausgang unabhängig voneinander einstellen. Die unterschiedlichen Drahtabstände gewährleisten in vorderen Bereich optimalen Drusch und im hinteren Bereich maximale Abscheidung.

Die ABC-Einheit ist hinter dem Hauptdreschkorb angebracht und sorgt für eine noch höhere Abscheidkapazität. Sie lässt sich zwecks Leistungsoptimierung in 3 Stufen verstellen und vergrößert die Abscheidefläche um ca. 20 %.

Der **Sektionaldreschkorb** erlaubt den schnellen Wechsel zwischen Getreide und Mais oder Leguminosen.



MF ACTIVA

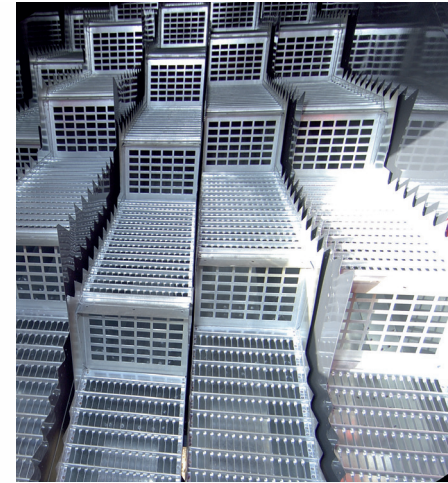
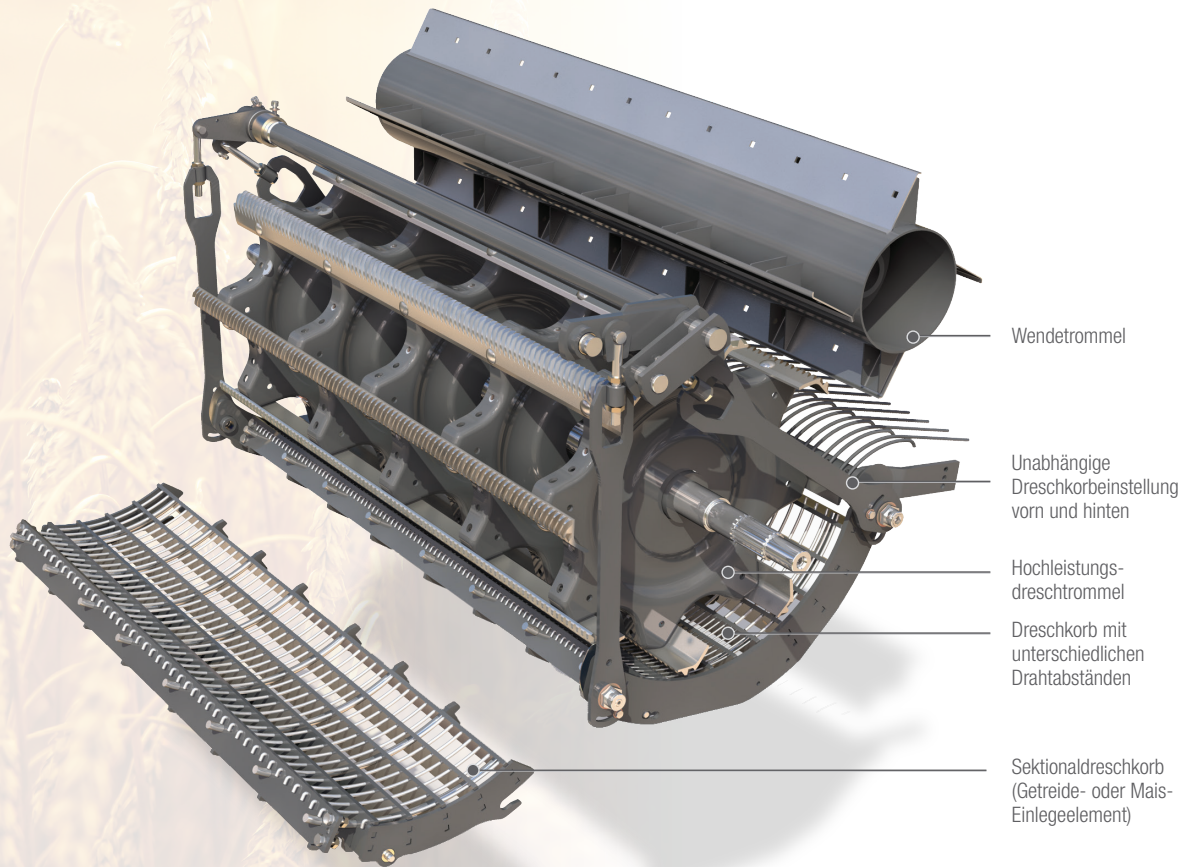

Hohe Abscheideleistung

Die langen Hordenschüttler verfügen über vier Fallstufen mit „aktiven Wänden“. Die 21 cm hohen vertikalen Gitterbleche erlauben beste Restkornabscheidung. Es handelt sich hierbei um die höchsten Fallstufen aller konventionellen Mähdrescher. Der vordere Bereich der Schüttler ist serienmäßig für den Drusch von Mais verstärkt.

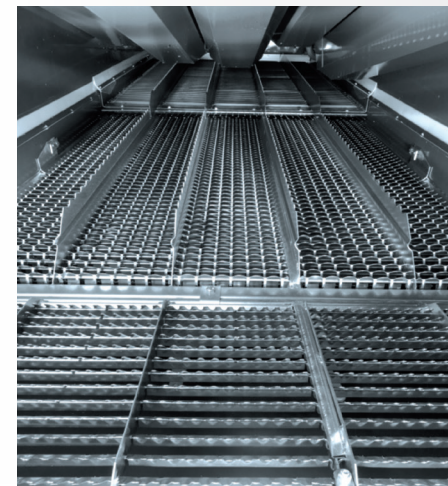

Hochleistungs-Siebkasten

Der lange Stufenboden trennt das vom Korb kommende Material in leichte und schwere Bestandteile und übergibt diese „vorsortiert“ an die Siebe. Das Radialgebläse und die speziellen HC-Siebe sorgen für optimale Reinigung und einfachste Einstellung. Ober- und Untersieb sind bei Bedarf leicht auszubauen.

Korntank und Siebkasten

Die Reinigungsleistung wirkt sich direkt auf Ihren Ertrag aus. Der mit besonderer Liebe zum Detail konstruierte Siebkasten mit extrem leistungsfähigen Sieben gewährleistet schon auf dem Feld sauberste Fertigware.

Der Korntank weist ein Fassungsvermögen von stolzen **6500 Litern** auf, während die Entleerungsschnecke mit ihrem hohen Durchsatz von **85 l/s** ein schnelles Abtanken ermöglicht. Das Entleerungsrohr erlaubt ein sicheres Überladen auch auf hohe Anhänger. Bei Bedarf kann das optionale Ertrags- und Feuchtigkeitsmesssystem Ceres 8000i mit integriertem SD-Kartenleser nachgerüstet werden.





MF ACTIVA

Strohqualität

Eine gute Strohqualität ist absolut sicher dank des schonenden Dreschwerks des MF Activa. Das produzierte Strohschwad ist ideal zum Pressen von Rund- oder Quaderballen. Der serienmäßige Strohrefen ist leicht zu verstellen um die Schwadbreite des Mähdreschers an die Strohpresse anzupassen. Spezielle Schüttleraufsätze sind ebenfalls serienmäßig und lassen sich bei feuchten Bedingungen schnell montieren. Der schonende Drusch macht sich auch an der Zapfsäule bemerkbar: Kaum ein Mähdrescher benötigt so wenig Kraftstoff wie der MF Activa!

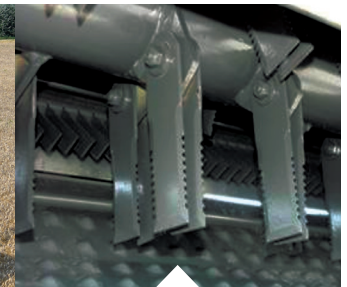

Die serienmäßige Feinschnittvorrichtung mit Reibboden sorgt für stets beste Zerkleinerung und kann schnell an unterschiedliche Bedingungen angepasst werden.

Zuverlässiger Häckselbetrieb

Der Strohhäcksler wurde speziell für die Bedürfnisse von Betrieben mit Minimalbodenbearbeitung entwickelt. Die beweglichen und die stationären Messer sind für beste Zerkleinerung gezackt. Für perfekte Zerkleinerung und Verteilung sind sie Gegenmesser und die Leitbleche einfach zu verstellen. Eine elektrische Verstellung der Leitbleche ist optional verfügbar und verhindert, dass Häckselgut durch Seitenwind in den Bestand geworfen wird.

Sie haben freie Wahl

Einzug mit der Ähre voran – guter Einzug, guter Ausdrusch – das Schneidwerk ist ein entscheidender Faktor hinsichtlich der Gesamtleistung des Mähdreschers. Ob flexibel mit dem PowerFlow Universalschneidwerk oder klassisch mit der neuen FreeFlow-Serie - basierend auf seiner langjährigen Erfahrung bietet Massey Ferguson Ihnen genau das richtige Schneidwerk an.

FreeFlow 4,80m bis 7,60m

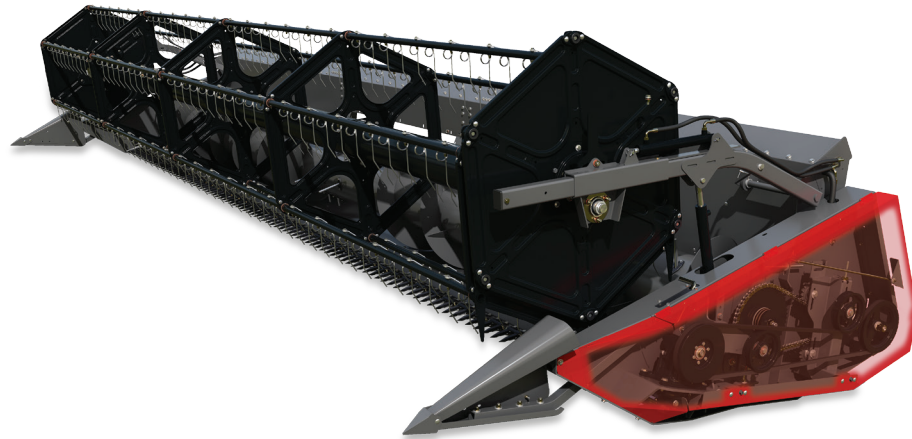

PowerFlow mit 5,50 m

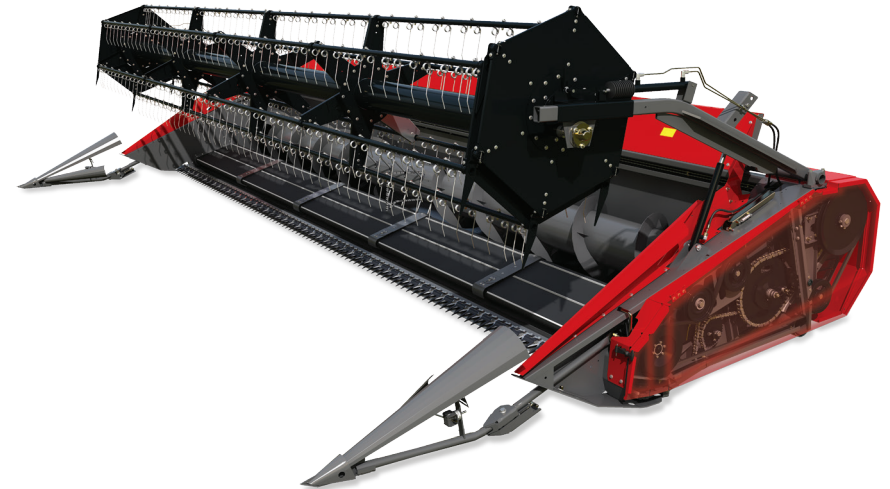

Der serienmäßige Schnellkuppler für Hydraulik und Elektrik beschleunigt den An- und Abbau.



Mit 1254 Schnitten pro Minute gilt das Schumacher-Messer als das branchenweit leistungsfähigste Messer. Dieses selbstreinigende, dauerhaft scharfe Messer erbringt auch unter anspruchsvollen Bedingungen eine konsistent hohe Schnittleistung.



Die beim FreeFlow-Schneidwerk auf der ganzen Breite der Einzugsschnecke angebrachten Finger erhöhen den Durchsatz und garantieren so die schnelle, zuverlässige Beschickung des Schrägförderers.



Das Messer befindet sich in einem Abstand von sage und schreibe 1,14 m zur Einzugsschnecke. Dies gewährleistet optimale Sicht und Leistung. Die robusten PowerFlow-Förderbänder transportieren das Pflanzenmaterial mit konstanter Geschwindigkeit vom Messer weg in den Schrägförderer hinein. Zudem werfen die Bänder Steine zurück ins Feld, anstatt sie ins Innere der Maschine zu befördern, wo sie großen Schaden anrichten könnten.



Die Schnitthöhensteuerung kann optional mit dem AutoLevel-Pendelausgleich kombiniert werden. Das Zusammenspiel aus spezieller Hydraulik und Elektronik sorgt für automatische seitliche Boden Anpassung und somit für eine gleich bleibende Schnitthöhe.

Welche Bedeutung messen Sie dem Motor Ihres Mähdreschers bei?

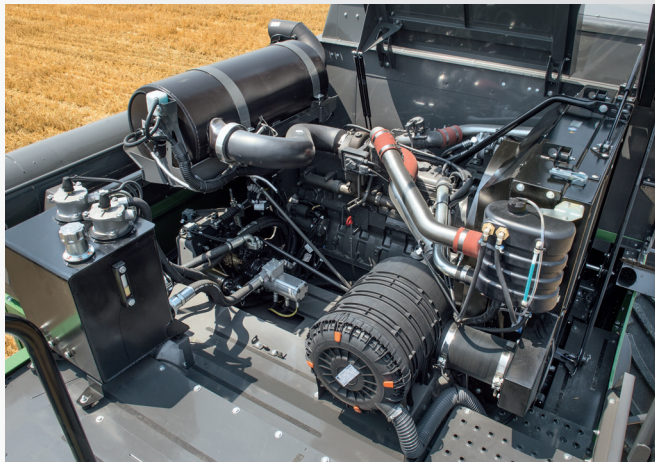

Unser Produktversprechen umfasst die Zusage, dass Ihr AGCO POWER-Motor dank SCR-Technologie der dritten Generation zu den modernsten Motoren am Markt zählt und somit auch die neuesten Abgasnormen erfüllt. Dies ist nicht nur besser für die Umwelt, sondern sorgt auch für branchenweit niedrigste Betriebskosten. Dies sind entscheidende Parameter.

Aber auch die Motorleistung spielt eine wichtige Rolle – und diesbezüglich haben wir den Motor auf eine flache Drehmomentkurve getrimmt, denn diese ermöglicht dem Mähdrescher trotz der speziellen Einsatzbedingungen konstante Drehzahlen auch unter Last. In Kombination mit unseren kraftsparenden Antrieben beschert Ihnen dies einen äußerst geringen Kraftstoffverbrauch pro Tonne und somit herausragende Wirtschaftlichkeit.

Tatkräftige Unterstützung - wann immer Sie uns brauchen.

Massey Ferguson und die MF-Vertriebspartner sind allzeit bereit und scheuen bei der Betreuung der vom Kunden erworbenen MF-Produkte keinen Aufwand.



Die Landwirtschaft ist nicht selten ein hartes Brot. Deshalb versorgen wir Sie zuverlässig mit Serviceleistungen, wann auch immer Sie diese benötigen, gerade auch in den für den Landwirt entscheidenden Jahreszeiten. Unsere Händler setzen sich dafür ein, das für Sie richtige Produkt zu finden und Sie anschließend mit optimalem Kundendienst, Ersatzteillieferungen und bester Verfügbarkeit zu unterstützen. Sie werden von einem Team hoch qualifizierter Experten betreut, die sich die Zufriedenheit der Kunden nicht nur während der Ernte auf die Fahne geschrieben haben.

Wir kennen uns in der Landwirtschaft aus und sind mit den Herausforderungen vertraut, vor denen jeder einzelne Landwirt steht. Deshalb können Ihnen unsere Händler bei der Planung für eine erfolgreiche Zukunft behilflich sein. Erkundigen Sie sich bei Ihrem Händler nach unseren Finanzierungsplänen, die Leasing, Mietkauf und Kredite umfassen.

Wenn Sie Ihre Investitionen schützen möchten, empfehlen wir Ihnen unsere individuelle Gewährleistungsverlängerung, ein komplettes Betreuungspaket zu Ihrem Mähdrescher, das routinemäßige Wartungen, Reparaturen sowie eine erweiterte Garantie seitens AGCO umfasst.

Verbindliche Auskünfte zu seiner Verfügbarkeit in Ihrer Region erhalten Sie von Ihrem Massey Ferguson-Händler. Es gelten die Allgemeinen Geschäftsbedingungen.

Technische Daten

Schneidwerke mit Schnitthöhenautomatik TerraControl	
Schnittbreite (m)	4,20 bis 7,60
Schnittfrequenz (Schnitte / Minute)	1254
Schrägförderer mit serienmäßiger Reversierung	
Ketten (Anzahl)	3
Dreschtrommel	
Durchmesser (mm)	600
Breite (mm)	1340
Schlagleisten (Anzahl)	8
Dreschkorb	
Leisten (Anzahl)	12
Umschließungswinkel (Grad)	120
ABC-Modul	
Leisten (Anzahl)	2
Positionen (Anzahl)	3
Strohschüttler	
Horden (Anzahl / Fallstufen)	5/4
Abscheidefläche (m ²)	6,72
Siebe	
Siebfläche (m ²)	4,67
Überkehrrückführung	Zur Dreschtrommel
Gebälse	
Art	Radialgebälse
Drehzahl (U/min)	350 - 1050

● Standard ○ Optional



	MF ACTIVA 7344
Korntank	
Fassungsvermögen (l)	6500
Abtankgeschwindigkeit (l/s)	85
Überladehöhe (m)	4,20
Länge des Abtankrohrs (m)	4
Lärmgeschützte Kabine mit Klimaanlage	
Klimaanlage	●
Heizung	●
Verlustanzeige	●
Beheizte, verstellbare Rückspiegel	●
Bordcomputer	●
Motor	
Hersteller / Hubraum	AGCO POWER / 7,4 Liter
Nennleistung PS (kW)	218 (160)
Lichtmaschine (A)	120
Kraftstofftank (l)	450
Fahrtrieb	
Typ	Hydrostatisch
Schaltstufen (Anzahl)	3
Betriebsbremse	Scheibenbremsen
Bereifung	
Vorderachse	620 / 75 R30
Hinterachse	400 / 70-20

Optionales Zubehör

Spreuverteiler

Elektrische Verstellung der Häckslerbleche

Mais-Kit

Kit für Grasdrusch

Zusätzliche Arbeitsbeleuchtung

Diverse Bereifungen bis hin zu 800 / 75 R32

Allradantrieb

Reis-Kit

Sektionale Dreschkorb

Kamera samt Monitor

Ertragsmessung

Feuchtemessung

Kühlschrank

Erbsen- und Bohnen-Kit

Druckluftanlage

Die in diesem Dokument enthaltenen Informationen geben weitest möglich den exakten und aktuellen technischen Stand wieder. Allerdings können Ungenauigkeiten, Fehler oder Auslassungen auftreten. Technische Änderungen können ohne Ankündigung jederzeit vorgenommen werden. Daher sollten gegebenenfalls alle technischen Daten vor dem Kauf durch den Massey Ferguson Händler oder Großhändler bestätigt werden.



MASSEY FERGUSON

A world of experience. Working with you.



Web: www.MasseyFerguson.com

Facebook: www.Facebook.com/MasseyFergusonGlobal

Twitter: [Twitter.com/MF_EAME](https://twitter.com/MF_EAME)

Instagram: [Instagram.com/MasseyFergusonGlobal](https://www.instagram.com/MasseyFergusonGlobal)

YouTube: www.YouTube.com/MasseyFergusonGlobal

Blog: Blog.MasseyFerguson.com



MASSEY FERGUSON® ist eine weltweite Marke von AGCO.
© AGCO Limited. 2015 | A-G-15996/1015 | German/1015/1m



Verantwortungsbewusstes Forstmanagement

