



# 2018 | MF HEUWENDER

## Baureihe TD

Die neueste Generation von Hochleistungs-Heuwendern



**VON MASSEY FERGUSON**

# MF HEUWENDER



**Seite 04**  
MF Heuwender Übersicht



**Seite 06**  
Besondere Qualitätsmerkmale der  
MF Heuwender



**Seite 07**  
Beste Ernte - schnell und schonend

# Inhalt

- 04 Massey Ferguson Heuwender der Baureihe TD
- 06 Qualitätsmerkmale
- 07 Beste Ernte - schnell und schonend
- 08 MF Heuwender mit Nachlaufeinrichtung oder Transportfahrwerk
- 10 Technische Daten



**Seite 08**  
MF Heuwender mit  
Nachlaufeinrichtung (TR Hydro) und  
Transportfahrwerk (TRC)



**Seite 10**  
Technische Daten

## Massey Ferguson Heuwender der Baureihe TD

Wenn es um das Trocknen von Heu geht, ist es fast unmöglich, Mutter Natur zu schlagen. Natürlich nutzen Landwirte die Ressourcen der Natur wie Wind und Sonne, schon immer. Heute können Sie der Natur durch die gleichmäßige Verteilung des Erntegutes mit einem professionellen Heuwender von Massey Ferguson unter die Arme greifen.

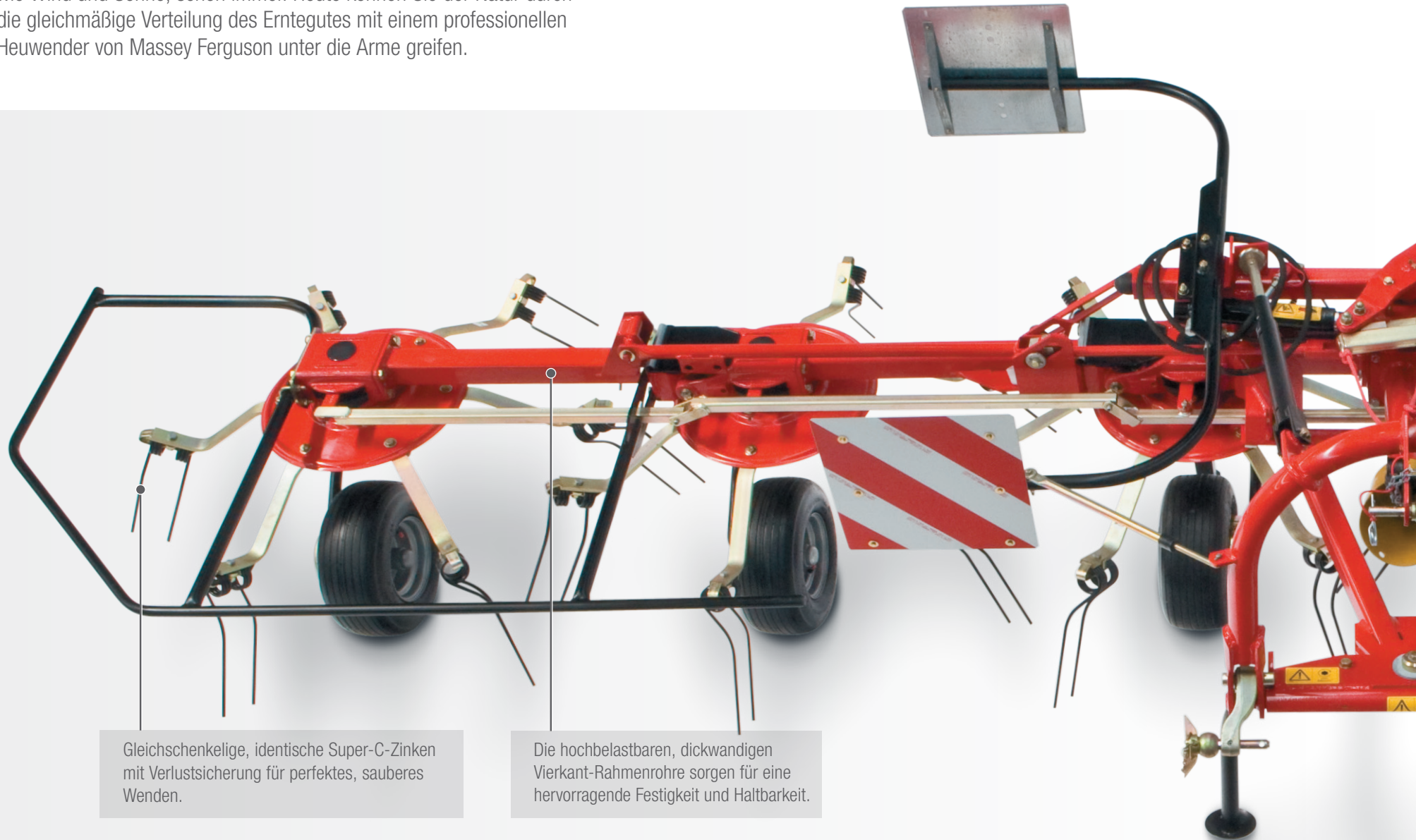

Gleichschenkelige, identische Super-C-Zinken mit Verlustsicherung für perfektes, sauberes Wenden.

Die hochbelastbaren, dickwandigen Vierkant-Rahmenrohre sorgen für eine hervorragende Festigkeit und Haltbarkeit.

Es stehen 11 Modelle und 8 Arbeitsbreiten von 4,50 m bis 12,70 m zur Verfügung. Zur Anpassung an alle Fruchtarten und Bedingungen bietet jedes Modell leicht einstellbare Streuwinkel von 15, 18 und 20,5 Grad.

Alle MF-Modelle sind für eine schnelle und effiziente Arbeit einfach zu bedienen und einzustellen. Die Modelle MF TD 454, 524, 676 und 776 verfügen zusätzlich über eine Synchronaushebung der äußeren Kreisel. Das zentrale Hydrauliksystem mit Hub- und Druckzylindern sorgt für optimale Leistung und verhindert einseitige Belastungen - auch an Hängen!

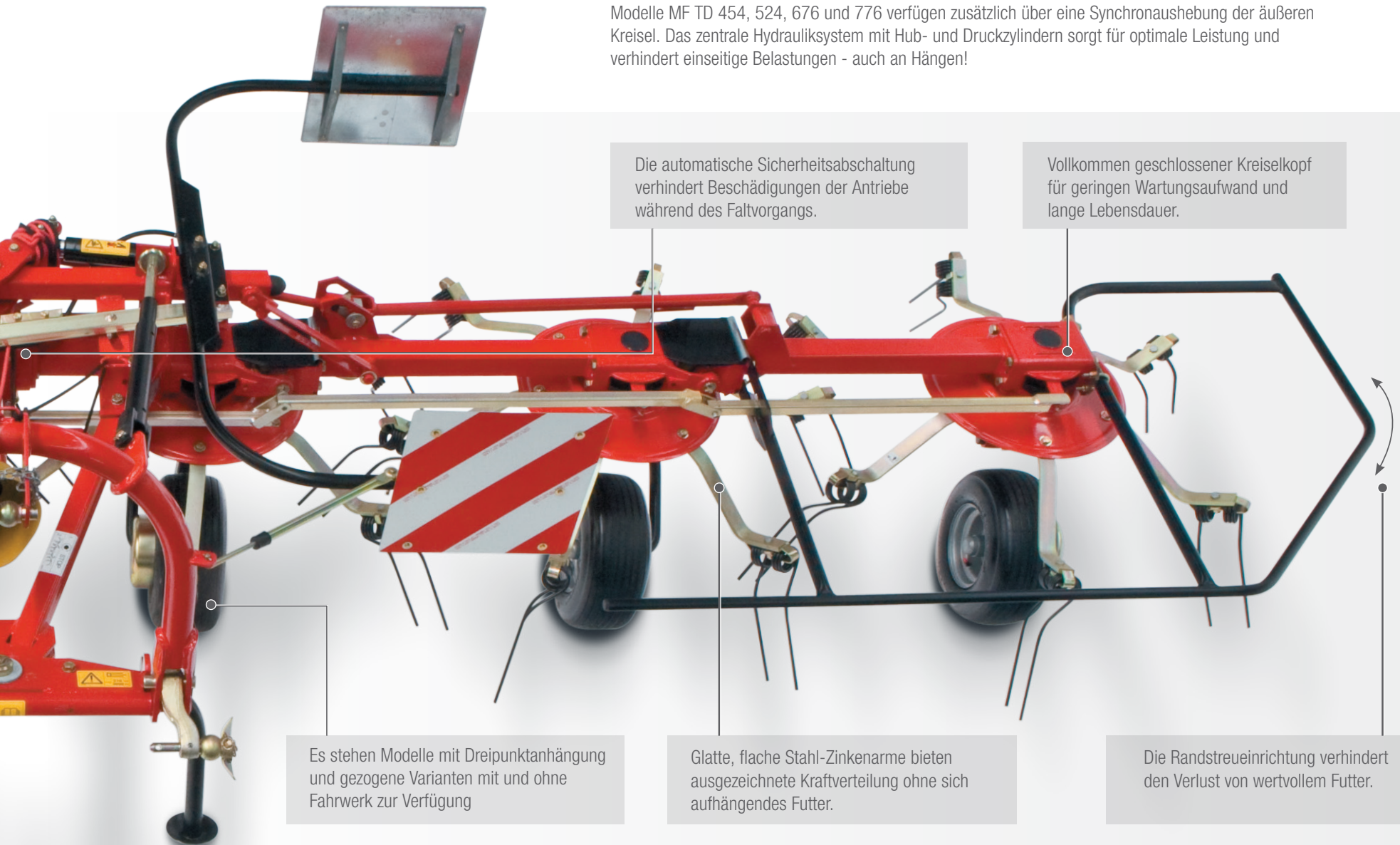

Die automatische Sicherheitsabschaltung verhindert Beschädigungen der Antriebe während des Faltvorgangs.

Vollkommen geschlossener Kreiselkopf für geringen Wartungsaufwand und lange Lebensdauer.

Es stehen Modelle mit Dreipunkthängung und gezogene Varianten mit und ohne Fahrwerk zur Verfügung

Glatte, flache Stahl-Zinkenarme bieten ausgezeichnete Kraftverteilung ohne sich aufhängendes Futter.

Die Randstreueinrichtung verhindert den Verlust von wertvollem Futter.

## Qualitätsmerkmale

### MF Heuwender mit Dreipunktbau

Vielseitige leistungsstarke Heuwender dank ihrer ausgezeichneten Arbeitsqualität und Flexibilität in der Anwendung.



### Gezogene MF Heuwender mit und ohne Transportfahrwerk

Heuwender für ein schnelles und sicheres Arbeiten - kompakt auf der Straße, sichere Reichweite im Feld.



### Kreiselkopf

Massey Ferguson Kreiselköpfe verfügen über eine geschlossene Bauweise, die alle wichtigen Komponenten vor Schmutz und Staub schützt. Dieses Design bietet jahrelangen, störungsfreien Betrieb.

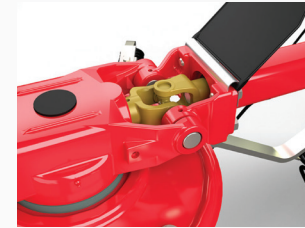

### Antriebsstrang

Der Antrieb der einzelnen Kreisel erfolgt über eine großzügig dimensionierte Sechskantwelle und robuste Kardangelenke. Diese Art der Kraftübertragung ist geschmeidig, zuverlässig und und frei von Spiel.

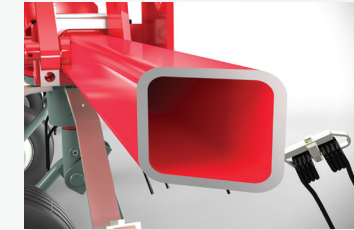

### Rahmen

Alle MF Heuwender sind mit dickwandigen, stark dimensionierten, Vierkant-Rahmenrohren ausgestattet, die für ausgezeichnete Stabilität und eine sehr lange Lebensdauer sorgen.

Die einzelnen Rahmenrohre sind über robuste Gelenke mit speziellen Bundbuchsen und gehärteten Bolzen verbunden. Alle Gelenke sind nachschmierbar. Dies gewährleistet optimale Leistung, auch nach vielen Jahren.

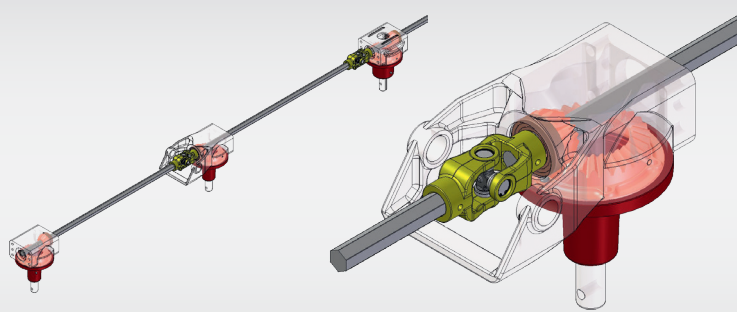

Antrieb über Sechskantwelle und massiv belastbare Kreuzgelenke



# TD-BAUREIHE

# Beste Ernte – schnell und schonend

## Der Kamm-Effekt - nur mit gleichschenkeligen Zinken möglich

Nur gleichschenkelige Zinken ermöglichen Ihnen eine optimale Behandlung ihres Qualitätsfutters. Dies ist bekannt als der „Kamm-Effekt“, da während des Wendens die verschiedenen Schichten des Futters für die optimale Futtergewinnung perfekt gemischt und gedreht werden.

Gleichschenklige Zinken bieten außerdem den Vorteil, dass sie keine rechten und linken Zinken, sondern nur eine Art von Zinken benötigen, was die Ersatzteilbevorratung erleichtert.

## Zinkenträger

Die Zinkenträger sind aus einem haltbaren, verzinkten Flachstahl, was eine breite Kontaktfläche zwischen Zinkenträger und Kreiselscheibe ermöglicht. Dies sorgt für hervorragende Kraftübertragung, auch unter härtesten Arbeitsbedingungen. Die Kräfte werden optimal absorbiert, speziell bei unebenem Boden.

Alle Massey Ferguson Heuwender sind serienmäßig mit Zinkenverlustsicherung ausgestattet. Dies schützt die nachfolgenden Maschinen und auch Ihren wertvollen Viehbestand. Die Zinken sind unter dem Zinkenträger montiert. Diese Anordnung hat den Vorteil, dass die obere Seite des Trägers glatt ist und kein Futter hängen bleibt. Ebenso ermöglicht es den Zinken mehr Bewegungsfreiheit, was einen Beitrag zur optimalen Gewinnung von hochwertigem und sauberem Qualitätsfutter leistet.



Transportposition



Breite Kontaktfläche für optimale Kraftübertragung

## Super-C-Federzinken - Das Qualitätsmerkmal

Super-C-Zinken garantieren ein hohes Maß an Qualität und eine extrem lange Lebensdauer. Die von MF benutzten Zinken müssen sich einem Testzyklus unterziehen und dabei 200.000 Aufschläge vollkommen schadlos überstehen. Für die Konstruktion und Herstellung der Zinken werden spezielle Prozessschritte für Härte, Elastizität und Haltbarkeit durchlaufen.

Der Super-C-Zinken hat einen Durchmesser von 9,5 mm, einen Windungsdurchmesser von 70 mm und sechs Wicklungen, was ihn zu einem der effizientesten auf dem Markt macht und typisch ist für die hohe Qualität jedes einzelnen Massey Ferguson Heuwenders.



9,5 mm Zinkendurchmesser



6 Wicklungen



70 mm Windungsdurchmesser



Massey Ferguson Super-C-Federzinken

# Gezogene MF Heuwender, mit und ohne Transportfahrwerk

## Gezogen

Die Modelle MF TD 1008 TR Hydro und 1310 TR Hydro bieten große Arbeitsbreiten in einem kompakten Paket. Ideal für den Einsatz hinter kleinen Traktoren sind diese Maschinen gut geeignet für unebenes und hügeliges Gelände. Die serienmäßige Randstreueinrichtung verhindert den Verlust von wertvollem Futter am Feldrand. Die hydraulische Schwenkfunktion benutzt einen einfachwirkenden Zylinder für leichtes, synchronisiertes Zusammenschwenken.

## Transportfahrwerk

Die Modelle MF TD 776 TRC, 868 TRC, 1008 TRC und 1310 TRC sind Heuwender, die bequem an das Zugmaul des Traktors angehängt werden. Mit Arbeitsbreiten von 7,70 m bis 12,70 m können Sie leicht jede Grünfläche meistern - egal wie groß. Das breite Transportfahrwerk und die kompakte Transportstellung sorgen für sichere und zeitsparende Fahrten von Feld zu Feld - ideal für die Arbeitserledigung bei schlechter Witterung oder hohem Zeitdruck.

## Sicherheit geht vor

Dank der Sicherheitsabschaltung der MF Heuwender ist maximale Sicherheit für Ihre Maschine während des Schwenkvorgangs gewährleistet. Die Sicherheitsabschaltung ist ein automatisches, hydraulisch aktiviertes Abschaltungs- und Positionierungssystem mit integriertem Freilauf, dass die Kraftzufuhr zu den Kreiseln unterbricht, sobald der Fahrer die Ausleger der Maschine

zusammenschwenkt. Als Ergebnis wird sowohl in der Transportstellung, als auch während der Wartungsarbeiten ein hohes Maß an Sicherheit gewährleistet. Die Wahrscheinlichkeit eines Schadens an der Kraftübertragung ist auch im Fall einer Fehlbedienung minimal.

## Bedienungsfreundlichkeit, die für sich selbst spricht.

Die Kreisel können direkt vom Fahrersitz leicht hydraulisch ein- und ausgeschwenkt werden.

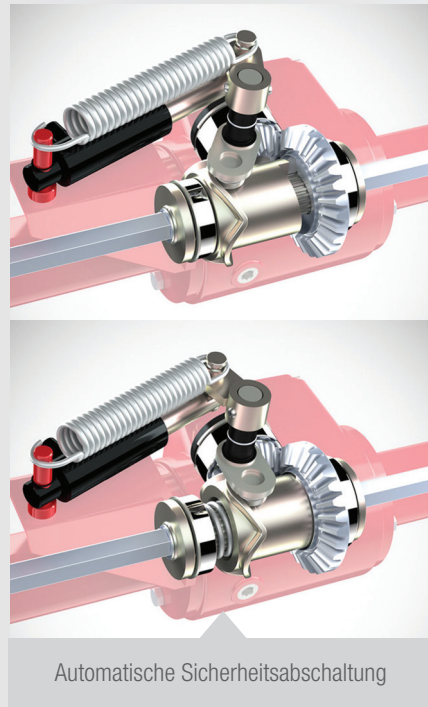

# BAUREIHE TD



### Perfekte Arbeitsbedingungen

Wie bei allen Massey Ferguson Heuwendern wird das Futter durch die Zinken aufgehoben und sanft gedreht, ohne Schaden zu nehmen. Es entsteht eine leichte, lockere und gut gemischte Futtermatte, die hilft, ein hochwertiges Endprodukt zu erzielen. Mit der serienmäßigen, zentralen Randstreueinrichtung stellen Feldränder kein Problem mehr dar. Alles wird bis auf den letzten Grashalm zu hochwertigem Futter. Dank der Streuwinkelverstellung können Sie Ihre Maschine stets der jeweiligen Erntesituation anpassen. In der Arbeitsstellung wird das Transportfahrwerk vor die Kreisel geschwenkt, was für eine optimale Schwerpunktlage sorgt.

Als Ergebnis steht das Fahrgestell nicht der Wurfriechung des Futters im Weg und die Belastung durch die zentralen Kreisel wird auf ein Minimum reduziert - perfekte Voraussetzungen für die Gewinnung hochwertigen Futters.



Zinken mit gleichlangen Schenkeln  
und Kamm-Effekt



# Technische Daten

## Dreipunkthängung

Modell	MF TD 454 DN	MF TD 524 DN	MF TD 676 DN	MF TD 776 DN	MF TD 868 DN
Anbaukategorie	Kat. I und II	Kat. I und II	Kat. I und II	Kat. I und II	Kat. I und II
Arbeitsbreite ca. m	4,50	5,20	6,60	7,70	8,60
Transportbreite ca. m	2,65	3,00	2,90	3,00	2,90
Abstellhöhe ca. m	2,40	2,60	3,30	3,65	3,30
Kreisel	4	4	6	6	8
Zinkenarme pro Kreisel	6	6	6	6	6
Zinkenverlustsicherung	●	●	●	●	●
Reifen	16 / 6,50 - 8,00	16 / 6,50 - 8,00	16 / 6,50 - 8,00	6 x 16 / 6,50 - 8,00	6 x 16 / 6,50 - 8,00
					2 x 18,5 / 8,50 - 8,00
Leistungsbedarf ca. kW/PS	22/30	22/30	30/41	60/82	70/95
Hydraulikanschlüsse	1 x EW	1 x EW	1 x EW	1 x EW	1 x EW, 1 x DW*
Zapfwelldrehzahl U/min	540	540	540	540	540
Gelenkwelle	Überlastsicherung (Sternratsche)	Überlastsicherung (Sternratsche)	Überlastsicherung (Sternratsche)	Überlastsicherung (Sternratsche)	Überlastsicherung (Sternratsche)
Wartafeln	●	●	●	●	●
Beleuchtung	○	○	○	○	○
Gewicht ca. kg	574	606	822	946	1.172

## Gezogen

Modell	MF TD 1008 TR HYDRO	MF TD 1310 TR HYDRO
Anbaukategorie	Deichsel	Deichsel
Arbeitsbreite ca. m	10,20	12,70
Transportbreite ca. m	2,78	2,78
Transportlänge ca. m	6,83	8,07
Kreisel	8	10
Zinkenarme pro Kreisel	6	6
Zinkenverlustsicherung	●	●
Bereifung (Kreisel)	16/6,50 - 8,00	16/6,50 - 8,00
Leistungsbedarf ca. kW/PS	35/48	45/61
Hydraulikanschlüsse	1 x EW	1 x EW
Zapfwelldrehzahl U/min	540	540
Gelenkwelle	Überlastsicherung (Sternratsche)	Überlastsicherung (Sternratsche)
Wartafeln	○	○
Beleuchtung	○	○
Gewicht ca. kg	1.090	1.305

## Transportfahrwerk

Modell	MF TD 776 TRC	MF TD 868 TRC	MF TD 1008 TRC	MF TD 1310 TRC
Anbaukategorie	Deichsel	Zugmaul**	Zugmaul**	Zugmaul**
Arbeitsbreite ca. m	7,70	8,60	10,20	12,70
Transportbreite ca. m	3,00	3,00	2,94	2,94
Transportlänge ca. m	4,48	4,40	5,70	5,70
Kreisel	6	8	8	10
Zinkenarme pro Kreisel	6	6	6	6
Zinkenverlustsicherung	●	●	●	●
Bereifung (Kreisel)	4 x 16 / 6,50 - 8,00 2 x 18,5 / 8,50 - 8,00	6 x 16 / 6,50 - 8,00 2 x 18,5 / 8,50 - 8,00	6 x 16 / 6,50 - 8,00 2 x 18,5 / 8,50 - 8,00	8 x 16 / 6,50 - 8,00 2 x 18,5 / 8,50 - 8,00
Bereifung (Fahrwerk)	215/65-16	10.0 / 80-12	10.0 / 75-15,30	10.0 / 75-15,30
Leistungsbedarf ca. kW/PS	30/41	40/54	40/54	66/90
Hydraulikanschlüsse	1 x EW	1 x DW*	1 x EW, 1 x DW*	1 x EW, 1 x DW*
Zapfwellendrehzahl U/min	540	540	540	540
Gelenkwelle	Überlastsicherung (Sternratsche)	Überlastsicherung (Sternratsche)	Überlastsicherung (Sternratsche)	Überlastsicherung (Sternratsche)
Warntafeln	●	●	●	●
Beleuchtung	●	●	●	●
Gewicht ca. kg	1.237	1.660	1.860	2.160

\* DW (doppelwirkend) mit Schwimmstellung

\*\* Lieferung der Maschine ab Werk ohne Zugöse. Bitte beachten Sie die in Ihrem jeweiligen Land oder Ihrer Region gültigen Vorschriften für die Verbindung zwischen Traktor und Maschine.

- Nicht verfügbar/nicht zutreffend ● Serienausstattung ○ Optional

Die Fotos zeigen einige Zusatzausstattungen. Einige Maschinen sind nur in bestimmten Ländern erhältlich.  
Die verwendeten Bilder entsprechen nicht unbedingt der neuesten Serienausstattung.



# MASSEY FERGUSON

**A world of experience. Working with you.**



Web: [www.MasseyFerguson.com](http://www.MasseyFerguson.com)

Facebook: [www.Facebook.com/MasseyFergusonGlobal](http://www.Facebook.com/MasseyFergusonGlobal)

Twitter: [Twitter.com/MF\\_EAME](https://twitter.com/MF_EAME)

Instagram: [Instagram.com/MasseyFergusonGlobal](https://www.instagram.com/MasseyFergusonGlobal)

YouTube: [www.YouTube.com/MasseyFergusonGlobal](http://www.YouTube.com/MasseyFergusonGlobal)

Blog: [Blog.MasseyFerguson.com](http://Blog.MasseyFerguson.com)



MASSEY FERGUSON® ist eine weltweite Marke von AGCO.  
© AGCO Limited. 2017 | A-G-16595/1117 | Deutsch/1117



Verantwortungsbewusstes Forstmanagement

