



2020 | MF Schwader

Baureihe RK

Hochleistungsschwader für Profis



VON MASSEY FERGUSON

BAUREIHE RK



Seite 05
Geräte für den Dreipunktanbau



Seite 07
Schlüsselmerkmale der Zwei- und Vierkreiselschwader



Seite 08
MF Zweikreiselschwader mit Mittenablage und Transportfahrwerk

Inhalt

- 04 Einkreiselschwader - Warum ein Massey Ferguson?
- 05 Geräte für den Dreipunktanbau
- 06 MF Zwei- oder Vierkreiselschwader
- 07 Qualitätsmerkmale
- 08 MF Zweikreiselschwader mit Mittenablage und Transportfahrwerk
- 09 MF Zweikreiselschwader mit Seitenablage
- 10 MF Vierkreiselschwader mit Mittenablage und Transportfahrwerk
- 12 Technische Daten



Seite 10
MF Vierkreiselschwader mit
Mittenablage und Transportfahrwerk



Seite 12
Technische Daten

Einkreiselschwader

Warum ein Massey Ferguson?

Ausgezeichnete Rechenqualität, einfache Handhabung und eine solide Konstruktion - das sind die Eigenschaften, die Ihnen gute Gründe für den Kauf eines Einkreiselschwaders von Massey Ferguson bieten.

Kreiselkopf

Der geschlossene Kreiselkopf von Massey Ferguson schützt alle wichtigen Teile gegen Schmutz und Staub. Dieses Design ist ein Garant für lange Lebensdauer. Die optimierte Form der Kurvenbahn, die aus Sphäroguss gefertigt ist, sorgt für maximale Laufruhe und schnelle, präzise Aushebung der Zinken. Die groß dimensionierte Antriebseinheit und das Präzisions- Zinkenarmgehäuse aus Aluminiumlegierung sind gute Beispiele für die moderne und bewährte Konstruktion.

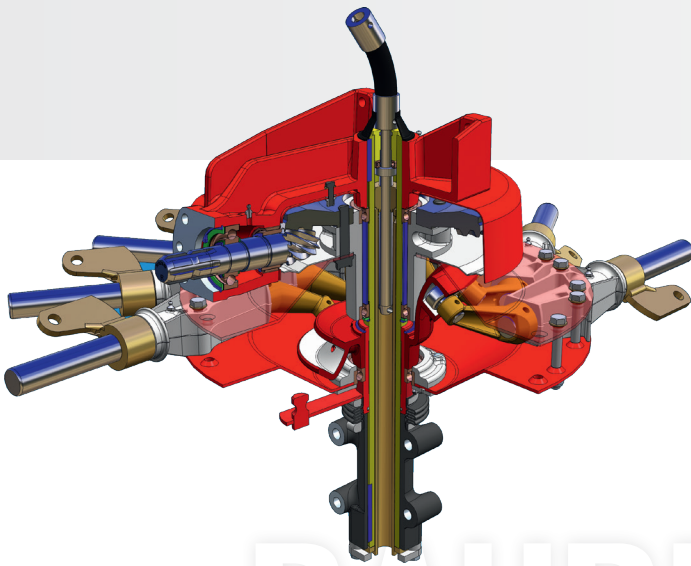

Tangential angeordnete Zinkenarme

Die beste Rechenqualität wird mit der tangentialen Anordnung der Zinkenarme erreicht, die ein ideales Schwad formt. Sie macht deutlich höhere Geschwindigkeiten möglich - die besten Voraussetzungen, wenn das Erntewetter mal nicht mitspielt.

Spezielle Schraubverbindung für den Kreiselkopf

Der Kreiselkopf ist mit einem konischen Ring verschraubt, um eine stabile Einheit zu bilden. Dies hat den Vorteil, dass die Schrauben keiner Scherwirkung unterliegen, sondern vielmehr nur den Druck- und Zugkräften. Zusätzlich ergibt dies eine präzise Zentrierung und Stabilität für lange Lebensdauer. Die Zinkenarme können nach Bedarf individuell ersetzt werden, ohne den Kreiselkopf komplett zerlegen zu müssen.

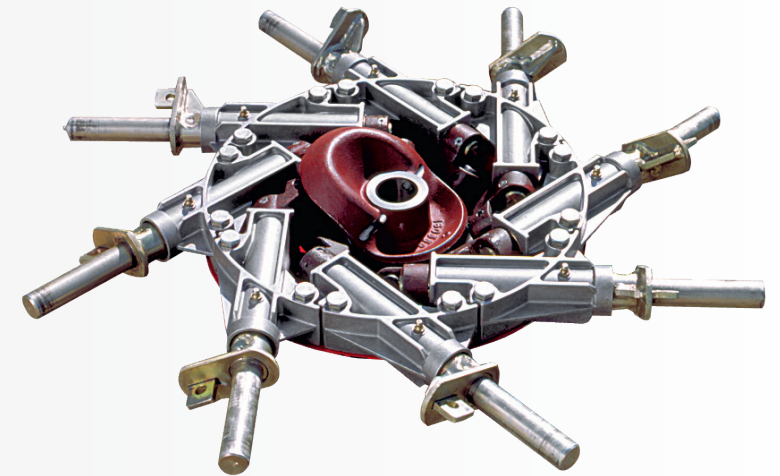

Schwadablage zur rechten Seite

Alle Einkreiselschwader von Massey Ferguson legen die Schwade auf der rechten Seite ab. Auf diese Weise haben Sie den perfekten Schwad stets im Blick, weil sich die Bedienelemente des Traktors auch auf der rechten Seite befinden.

Ablage auf der rechten Seite - ergonomisch sinnvoll!



BAUREIHE RK

Geräte für den Dreipunktanbau

MF Einkreiselschwader mit großem Arbeitsbereich

Besser arbeiten mit einem Einkreiselschwader



Zinkenbefestigung

Die Zinken sind nicht über das Zinkenrohr geschoben. Stattdessen ist jeder Zinken von hinten angeschraubt. Dies hat den Vorteil, dass die dem Futter zugewandte Seite des Arms absolut glatt ist, weshalb kein Futter haften bleibt. Sofern Verschleiß eintritt, müssen nicht alle Zinken entfernt werden, um die inneren Zinken auszutauschen. Darüber hinaus verfügen die Zinken über mehr Bewegungsfreiheit, weil sie nicht durch das Rohr begrenzt sind.

Zinkenhalterungen

Alle Zinkenhalterungen von Massey Ferguson sind aus stabilem Rohrmaterial und aus einem Stück gefertigt.

Der Haltepunkt an den Zinkenarmen ist für eine perfekte Passform aufgeweitet, die ein einfaches Aufschieben des Zinkenarms ermöglicht und den Verschleiß an dieser stark beanspruchten Stelle auf ein Minimum reduziert. Darüber hinaus ermöglicht dieses Design notfalls eine schnelle und einfache Reparatur.

Antriebsstrang

Alle Antriebsstränge der Massey Ferguson Schwader sind mit einer Überlastsicherung ausgestattet.

Dies verhindert teure Reparaturen und lange Ausfallzeiten während der Futtererntesaison.

Perfekte Arbeitshöhe

Die Schnitthöhe läßt sich serienmäßig stufenlos, schnell und zentral verstellen. So können Sie den Schwader in wenigen Augenblicken den Bodenverhältnissen anpassen.



Absolut glatte Vorderseite des Zinkenarms

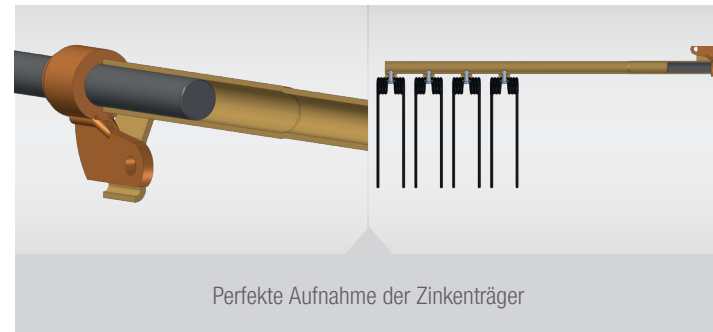

Perfekte Aufnahme der Zinkenträger

MF Zweikreisel- oder Vierkreiselschwader

Eigenschaften Ihrer Wahl

Heutzutage stellen Großflächenschwader wichtige Maschinen in der Erntekette dar - ein Ausfall kann zum Stillstand von anderen Erntemaschinen führen und die Ursache für große finanzielle Verluste sein. Daher sollten Sie keine Kompromisse mit ihrem neuen Schwader eingehen. Massey Ferguson hat seine langjährige Erfahrung mit dem neuesten technischen Wissen kombiniert und daraus eine Reihe von Hochleistungs-Großflächenschwadern entwickelt.

Die praktischen Merkmale, die alle MF-Maschinen gemeinsam haben, sind:

- Robuste Konstruktion
- Einfache Bedienung
- Herausragende Arbeitsqualität



Tangential angeordnete Kreiselarme

Die beste Rechenqualität für ideale Schwade wird mit der tangentialen Anordnung der Zinkenarme erreicht. Sie ermöglicht deutlich höhere Geschwindigkeiten - die besten Voraussetzungen, wenn es bei schlechtem Wetter schnell gehen muss.

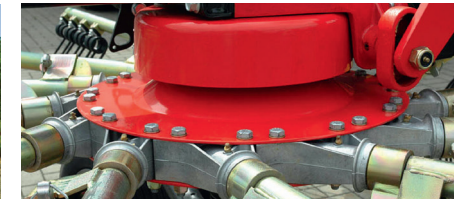

Die Kreiselköpfe

Die Kreiselköpfe sind die Schlüsselemente bei jedem Schwader. Aufgrund ihrer geschlossenen Bauweise schützen die Köpfe zuverlässig alle wichtigen Komponenten vor Schmutz und Staub und garantieren dadurch eine hohe Langlebigkeit. Die optimierte Form der Kurvenbahn sorgt für Laufruhe und schnelles, präzises Anheben der Zinken. Der groß dimensionierte Antrieb und das äußerst robuste Gehäuse aus Aluminiumlegierung unterstreichen das moderne und bewährte Konzept.

Für jede Weiterverarbeitung den richtigen Schwader

MF Zweikreiselschwader mit Seitenablage

Zweikreiselschwader mit großer Überlappung und der Wahl zwischen zwei schmalen oder einem großen Schwad.

MF Zweikreiselschwader mit Mittenablage

MF Zweikreiselschwader mit variabler Arbeits- und Schwadbreite für hohe Leistung und Flexibilität.



MF Vierkreiselschwader mit Mittenablage

MF Vierkreisel-Großflächenschwader mit variabler Arbeits- und Schwadbreite für hohe Leistung und Agilität. Einfache, aber äußerst stabile Konstruktion.

MF Zwei- und Vierkreiselschwader

Qualitätsmerkmale

steerGUARD® für spielfreies direktes Lenken

Massey Ferguson bietet ein patentiertes Lenksystem für den Schwader, welches sicher im Rahmen untergebracht ist. Es ermöglicht zuverlässiges und präzises Lenken unter allen Bedingungen. Die Lenkwelle ist durch den Rahmen gegen Beschädigung geschützt und verfügt, im Gegensatz zu außen liegenden Spurstangen, lediglich über zwei Drehpunkte. Als Ergebnis sind ein exakter Nachlauf und hohe Sicherheit gewährleistet - auch nach jahrelangem Betrieb.

Die Lenkbewegung wird mit Hilfe der Achsschenkellenkung mit verstellbaren Spurstangen von der Lenkwelle auf die Räder übertragen. Die Spurstangen sind mit Präzisions-Lenkköpfen

ausgestattet, um Haltbarkeit über viele Jahre zu gewährleisten.

Der entscheidende Vorteil dieses Lenksystems liegt in der ununterbrochenen und direkten Übertragung der Lenkbewegung. Der Schwader läuft immer genau in der Spur des Traktors und ist zugleich immer noch sehr agil. Des Weiteren garantiert diese Art der Lenkung Laufruhe, auch bei sehr hohen Geschwindigkeiten. So ist es möglich, sicher und mit einer Geschwindigkeit von bis zu 40 km/h von Feld zu Feld zu gelangen.*

* Länderspezifisch



Einstellbarer Lenkkopf

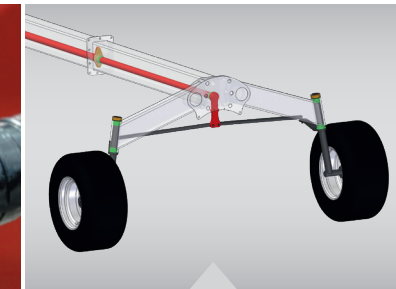

Spurstangen, wie sie auch in Nutzfahrzeugen verwendet werden

Perfekte Bodenadaptation in jeder Situation

Die patentierte, voll kardanische Kreiselaufhängung von Massey Ferguson sorgt für perfekte Bodenadaptation selbst unter schwierigsten Arbeitsbedingungen. Der Kreiselschmieg sich dem Boden perfekt und unabhängig vom Rahmen an, egal ob längs oder quer. Als Ergebnis kann das in Vertiefungen und Mulden liegende Futter, ohne Verlust aufgenommen werden.

Eine Beschädigung der Grasnarbe durch die Zinken wird auch unter schlechten Bedingungen verhindert. Mit Massey Ferguson ist ordentliches Schwaden ohne Futtermittelverlust gewährleistet - und Sie gewinnen hochwertiges Futter.

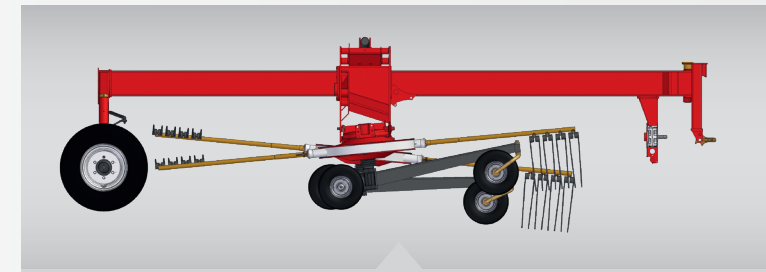

Patentierte, komplett kardanische Kreiselaufhängung

Jet-Effekt

Aufgrund der komplett kardanischen Kreiselaufhängung und der Gewichtverteilung des Kreisels hebt der Kreiselschmieg sich dem Boden perfekt und unabhängig vom Rahmen an, egal ob längs oder quer. Als Ergebnis kann das in Vertiefungen und Mulden liegende Futter, ohne Verlust aufgenommen werden.

dann die vorderen Räder. Auf diese Weise wird ein Eindringen der Zinken in den Boden verhindert. Kein Eindringen, keine Schäden an der Grasnarbe, keine Futtermittelverschmutzung – hochwertiges Qualitätsfutter!



BAUREIHE RK

MF Zweikreiselschwader mit Mittenablage und Transportfahrwerk

MF RK 662 TRC, 762 TRC, 802 TRC und 1002 TRC

Die Multitalente unter den MF Zweikreiselschwadern mit Mittenablage

Automatische Arbeitsbreiten-Vorwahl, ordentliches Rechen, präzise abgelegte Schwaden und schnelles und sicheres Umsetzen - das alles bieten die 2-Kreisel-Mitten-Schwader-Modelle MF RK 662, 762, 802 und 1002. Sie meistern jede Arbeitssituation. Mit dem optionalen 6-Rad-Fahrgestell und der kardanischen Aufhängung der Kreisel wird stets eine ordentliche und verlustfreie Aufnahme erzielt. Das ist der beste Ausgangspunkt für ihr hochwertiges Qualitätsfutter.

Bedienungsfreundlichkeit - schlicht und einfach

Die Arbeitsbreite kann werkzeuglos eingestellt werden und ermöglicht in Kombination mit der von außen einstellbaren Kurvenbahn optimale Schwaden für die nachfolgenden Maschinen. Die Arbeitsbreite kann aus vier verschiedenen Dimensionen ausgewählt werden und bieten ein Maximum an Komfort.

Patenterte Technologie garantiert, dass stets die niedrigste Transporthöhe erreicht wird, unabhängig von der vorgewählten Arbeitsbreite. Aufgrund der automatischen Höhenbegrenzung in der Vorgewendstellung ist es nicht mehr notwendig, die Zapfwelle des Traktors am Vorgewende abzuschalten.

MF RK 802 TRC PRO und 1002 TRC PRO

- Spezialist für extreme Arbeitsbedingungen
- Optimale Bodenanpassung
- Wartungsfreier Kreiselkopf

Für Stroh und extreme Arbeitsbedingungen

Die neuen Schwaderfahrwerke des MF-RK 802 PRO und 1002 PRO wurden für eine optimale Leistung mit sechs Rädern und einer Tandemachse mit 18-Zoll-Reifen ausgestattet. Die 2 Tasträder sind ebenfalls größer und stabiler, um auch unter schwierigen Bedingungen in einem Stoppfeld einen reibungslosen Betrieb zu gewährleisten. Der Abstand zwischen den Zinken und dem Führungsrad wurde ebenfalls verringert, um ein hochwertiges Schwad zu garantieren und ideale Bedingungen für die Presse zu schaffen.



MF Zweikreiselschwader mit Seitenablage

MF RK 702 TR-SDX, 662 SD-TRC, 672 SD-TRC, 772 SD-TRC, 842 SD-TRC und 842 SD-TRC PRO

Flexibilität und Komfort unter allen Bedingungen

Massey Ferguson Seitenschwader bieten die perfekte, flexible Lösung in jedem Gelände. Mit diesen Schwadern ist es möglich, zwei schmale Schwade, ein großes Schwad oder ein Doppelschwad durch Anschlußfahren abzulegen. Das Umschalten und die Anpassung der Arbeitsbreite ist einfach und innerhalb von Sekunden erledigt. Große Überlappungen der Kreisel sorgen für einen ordentlichen Futtertransfer und eine ordentliche Schwadformung auch unter schwierigen Arbeitsbedingungen.

Der vielseitige, am Zugpendel angehängte 702 TR-SDX (siehe unten rechts) verfügt für schnelles Umsetzen von Feld-zu-Feld über eine Transportbreite mit angebauten Zinken von weniger als 3 m. Währenddessen ist bei den Modellen mit Fahrgestell die niedrigste Transporthöhe unter 4 m stets unabhängig von der eingestellten Arbeitsbreite gewährleistet.

- Große Arbeitsbreiten
- Ablage von 1 oder 2 Schwaden
- Perfekte Boden Anpassung durch kardanische Aufhängung der Kreisel und den Jet-Effekt
- Folgesteuerung der Kreisel



BAUREIHE RK

MF Vierkreiselschwader mit Mittenablage und Transportfahrwerk

MF RK 1254 TRC, TRC-EC, TRC-PRO und MF RK 1404 TRC-PRO

- Für Großbetriebe und Lohnunternehmen
- Einfache und zugleich robuste Konstruktion
- Niedriger Schwerpunkt
- Wartungsfreier Schwaderkopf

Die Großschwader von Massey Ferguson

Mit vier Kreislern und einer Arbeitsbreite von 12,50 m bzw. 14 m liefern diese Schwader ein optimales Schwad und, als Folge, eine optimale Auslastung der Kapazität.

Diese Modelle wurden speziell für Großbetriebe und Lohnunternehmen sowie den überbetrieblichen Einsatz entwickelt. Die einfache und zugleich extrem robuste Konstruktion der Vierkreiselschwader von Massey Ferguson gewährleistet eine überaus einfache Bedienung, sodass die Flexibilität besonders im überbetrieblichen Einsatz gesteigert wird.

Vorgewendesteuerung

Alle Vierkreiselschwader von Massey Ferguson sind mit einer automatischen hydraulischen Folgesteuerung ausgerüstet, welche individuell an Ihre Wünsche angepasst werden kann. Dieses System steuert das zeitversetzte Heben bzw. Senken des hinteren Kreiselpaars und ermöglicht es somit, perfekt geformte Schwade am Feldende abzulegen. Durch die automatische Höhenbeschränkung in der Vorgewendestellung ist das Abschalten der Traktor-Zapfwelle beim Wendevorgang nicht mehr notwendig.

ISOBUS-Steuerung

Der MF RK 1254 TRC-PRO und 1404 TRC-PRO ermöglichen einen vollständigen ISOBUS-Betrieb aller Schwaderfunktionen wie Arbeitshöhe, Arbeitsbreite, Überlappung und Aushebung und sorgen so für ein Höchstmaß an Kontrolle und Komfort.

Sicher auf der Straße und am Hang

Der MF RK 1254 TRC, 1254 TRC-PRO und 1404 TRC-PRO sind auf Transportgeschwindigkeiten von bis zu 40 km/h* ausgelegt, wodurch schnelle Fahrten zum jeweiligen Einsatzort ermöglicht werden. Um zu jeder Zeit sicher unterwegs zu sein, ist die Maschine mit einer leistungsfähigen Druckluftbremsanlage ausgerüstet. Diese erlaubt Ihnen, auch schwierige Arbeiten in Hanglagen sicher durchzuführen. Durch den niedrigen Schwerpunkt wird zudem ein äußerst sicherer Transport gewährleistet.

Für Kunden, deren Anwendungen keine Bremsanlage erfordern, ist der MF RK 1254 TRC-EC verfügbar.

* länderspezifisch





BAUREIHE RK

Technische Daten

Einkreiselschwader Dreipunkt Alpine

Modell	MF RK 361 DSR
Anbaukategorie	Kat. I und II
Arbeitsbreite ca. m	3,60
Schwadbreite ca. m	0,60 - 1,50
Transportbreite ca. m	1,70
Transportlänge ca. m	2,13
Zinkenarme pro Kreisel	10
Doppelzinken pro Arm	3
Reifen des Kreiselfahrwerks	2 x 15/6,00-6
Leistungsbedarf ca. kW/PS	25/34
Zapfwellendrehzahl U/min	540
Zapfwelle	Überlastkupplung (Radialstiftkupplung)
Gewicht ca. kg	370

Einkreiselschwader Deichselanhängung mit Pendelbock

Modell	MF RK 341 DN	MF RK 361 DN	MF RK 381 DN	MF RK 391 DN	MF RK 421 DN	MF RK 451 DN
Anbaukategorie	Kat. I und II	Kat. I und II	Kat. I und II	Kat. I und II	Kat. I und II	Kat. I und II
Arbeitsbreite ca. m	3,40	3,60	3,80	3,85	4,20	4,50
Schwadbreite ca. m	0,60 - 1,30	0,60 - 1,50	0,60 - 1,50	0,70 - 1,55	0,70 - 1,55	0,75 - 1,60
Transportbreite ca. m	1,42	1,55	1,55	1,68	1,83	1,99
Transportlänge ca. m	2	2,21	2,31	2,34	2,58	2,68
Zinkenarme pro Kreisel	8	10	10	10	12	12
Doppelzinken pro Arm	3	3	4	4	4	4
Reifen des Kreiselfahrwerks	2 x 15/6,00 - 6	2 x 16/6,50 - 8	2 x 16/6,50 - 8	2 x 16/6,50 - 8	2 x 16/6,50 - 8	4 x 16/6,50 - 8
Leistungsbedarf ca. kW/PS	17/23	20/27	20/27	20/27	30/41	30/41
Zapfwellendrehzahl U/min	540	540	540	540	540	540
Zapfwelle	Überlast- Sicherheitskupplung (Radialstiftkupplung)	Überlast- Sicherheitskupplung (Radialstiftkupplung)	Überlast- Sicherheitskupplung (Radialstiftkupplung)	Überlast- Sicherheitskupplung (Radialstiftkupplung)	Überlast- Sicherheitskupplung (Radialstiftkupplung)	Überlast- Sicherheitskupplung (Radialstiftkupplung)
Gewicht ca. kg	360	420	440	520	580	620

Einkreiselschwader Deichselanhangung

Modell	MF RK 451 TR
Anbaukategorie	Deichsel / Zugpendel
Arbeitsbreite ca. m	4,50
Schwadbreite ca. m	0,75 - 1,60
Transportbreite ca. m	2,10
Transportlange ca. m	4,10
Zinkenarme pro Kreisel	12
Doppelzinken pro Arm	4
Reifen des Kreiselfahrwerks	4 x 16/6,50 - 8,00
Leistungsbedarf ca. kW/PS	30/41
Zapfwellendrehzahl U/min	540
Gewicht ca. kg	600

Zweikreiselschwader mit Seitenablage ohne (X) und mit (TRC) Fahrgestell

Modell	MF RK 702 TR-SDX	MF RK 662 SD-TRC	MF RK 672 SD-TRC	MF RK 772 SD-TRC	MF RK 842 SD-TRC	MF RK 842 SD-TRC-PRO
Anbaukategorie	Deichsel / Zugpendel	Kat. I und II	Kat. I und II	Kat. I und II	Kat. II	Kat. II
Arbeitsbreite ca. m	6,30/7,00	5,75/6,65	5,80/6,70	6,60/7,70	7,80/8,40	7,80/8,40
Schwadbreite ca. m	0,60 -1,90	0,60 -1,90	0,60-1,90	0,60 -1,90	0,60 -1,90	0,60 -1,90
Transportbreite ca. m	3,00	2,65	2,65	3,00	2,80	2,96
Transporthohe ca. m (mit abgebauten Zinkenarmen)		3,00	3,00	3,65	3,60	3,60
Transportlange ca. m	8,45	6,63	6,63	7,43	8,5	8,54
Zinkenarme pro Kreisel	12	10 / 12	12 / 12	12	13	13
Doppelzinken pro Arm	4	4	4	vorne 4, hinten 5	vorne 4, hinten 5	vorne 4, hinten 5
Reifen des Kreiselfahrwerks	2 x 18/8,50-8,00 / 3 x 18/8,80-8	3 x 16/6,50-8	3 x 16/6,50-8	4 x 16/6,50-8	6 x 16/6,50-8	6 x 16/6,50-8
Reifen des Transportfahrwerks		10,0/75-15,30	10,0/75-15,3	10,0/75-15,30	300/80-15,30	380/55-17
Leistungsbedarf ca. kW/PS	33/45	19/26	19/26	30/41	44/60	44/60
Erforderliche Hydraulikanschlusse	1 x EW, 1 x DW	1 x EW	1 x EW	1 x EW	1 x DW mit Schwimmstellung	1 x DW mit Schwimmstellung
Zapfwellendrehzahl U/min	540	540	540	540	540	540
Freilaufkupplung im Nebenantrieb	●	●	●	●	●	●
Warntafeln	●	●	●	●	●	●
Beleuchtung	●	●	●	●	●	●
Gewicht ca. kg	1.380	1.550	1.580	2.100	2.400	2.450

Die Fotos zeigen Sonderausstattungen. Einige Maschinen sind nur in bestimmten Landern erhaltlich. Die verwendeten Bilder zeigen nicht unbedingt die neueste Serienausstattung.

Technische Daten

Zweikreiselschwader mit Mittenablage

Modell	MF RK 662 TRC	MF RK 762 TRC	MF RK 802 TRC	MF RK 802 TRC PRO	MF RK 1002 TRC	MF RK 1002 TRC PRO
Anbaukategorie	Kat. I und II	Kat. I und II	Kat. I und II	Kat. I und II	Kat. II	Kat. II
Arbeitsbreite ca. m	5,80 - 6,60	6,80 - 7,60	7,20 - 8,00	7,20 - 8,00	8,80 - 10,00	8,80 - 10,00
Schwadbreite ca. m	1,20 - 1,80	1,20 - 2,00	1,20 - 2,00	1,20 - 2,00	1,30 - 2,20	1,30 - 2,20
Transportbreite ca. m	2,75	2,98	2,98	2,98	2,87	2,87
Transporthöhe ca. m (mit abgebauten Zinkenarmen)	3,18	3,55	3,65	3,65	3,85	3,85
Transportlänge ca. m	4,66	5,33	5,33	5,37	6,49	6,49
Zinkenarme pro Kreisel	10	12	12	12	15	15
Doppelzinken pro Arm	4	4	4	4	5	5
Reifen des Kreiselfahrgestells	3 x 16/6,50 - 8	4 x 16/6,50 - 8	4 x 16/6,50 - 8	6 x 18/8,50 - 8	6 x 18/8,50 - 8	6 x 18/8,50 - 8
Reifen des Transportfahrwerks	10,0/75 - 15,30	10,0/75 - 15,30	10,0/75 - 15,30	11,5/80 - 15,30	300/80-15,30	380/55 - 17
Leistungsbedarf ca. kW/PS	19/26	30/41	35/48	35/48	51/70	51/70
Erforderliche Hydraulikanschlüsse	1 x EW	1 x EW	1 x EW	1 x EW	1 x EW, 1 x DW	1 x EW, 1 x DW
Zapfwellendrehzahl U/min	540	540	540	540	540	540
Freilaufkupplung im Nebenantrieb	●	●	●	●	●	●
Warntafeln	●	●	●	●	●	●
Beleuchtung	●	●	●	●	●	●
Gewicht ca. kg	1.350	1.875	1.900	2.050	2.900	2.950

Vierkreiselschwader mit Mittenablage

Modell	MF RK 1254 TRC EC	MF RK 1254 TRC (m. Bremse)	MF RK 1254 TRC PRO	MF RK 1404 TRC PRO
Anbaukategorie	Kat. II	Kat. II	Kat. II	Kat. II
Arbeitsbreite ca. m	12,50	12,50	12,50	11,50 - 14,00
Schwadbreite ca. m	1,20 - 2,20	1,20 - 2,20	1,20 - 2,20	1,30 - 2,60
Transportbreite ca. m	2,98	2,98	2,98	2,99
Transporthöhe ca. m (mit abgebauten Zinkenarmen)	3,65	3,65	3,65	3,40
Transportlänge ca. m	8,49	8,49	8,49	10,00
Zinkenarme pro Kreisel	12	12	12	13
Doppelzinken pro Arm	4	4	4	4/5
Reifen des Kreiselfahrwerks	v. & h.: 4 x 16/6,50-8	v.: 4 x 16/6,50-8 h.: 6 x 16/6,50-8	v.: 4 x 16/6,50-8 h.: 6 x 16/6,50-8	v.: 4 x 16/6,50-8 h.: 6 x 16/6,50-8
Reifen des Transportfahrwerks	500/50 - 17	500/50 - 17	500/50 - 17	550/45 - 22,5
Leistungsbedarf ca. kW/PS	59/80	59/80	59/80	96/130
Erforderliche Hydraulikanschlüsse	2 x DW	2 x DW	1 x lastabhängig	1 x lastabhängig
Kreisel-Höhenverstellung	Mechanisch	Mechanisch	Hydraulisch	Hydraulisch
Zapfwellendrehzahl U/min	540	540	540	540
Freilaufkupplung im Nebenantrieb	●	●	●	●
Warntafeln	●	●	●	●
Beleuchtung	●	●	●	●
Gewicht ca. kg	4.300	4.400	4.650	6.000
ISOBUS-Steuerung	-	-	●	●



MASSEY FERGUSON

A world of experience. Working with you.

www.MasseyFerguson.com

 www.facebook.com/masseyfergusonglobal

 [Twitter.com/MF_EAME](https://twitter.com/MF_EAME)

 [Instagram.com/MasseyFergusonGlobal](https://www.instagram.com/MasseyFergusonGlobal)

 www.YouTube.com/MasseyFergusonGlobal



MASSEY FERGUSON® ist eine weltweite Marke von AGCO.
© AGCO Limited. 2020 | A-G-16594 | Deutsch



Responsible forest management